

PLACERINGSGUIDE

DE FYSISKE ELEMENTER

2.2

Indledende kortlægning og gennemgang af eksisterende planer og strategier

Implementeringen af wayfindingsystemet bør foretages med afsæt i aktuelle ambitioner og planer for udvikling af turismen på det sted, der arbejdes med. Der skal være et strategisk ophæng for arbejdet og et helhedsorienteret blik på stedet, så wayfindingsystemet kommer til at spille positivt sammen med andre lokale udviklingsindsatser.

Samtidig er det afgørende at gå til opgaven med en grundig analyse og forståelse af stedet. Små detaljer kan være afgørende for wayfindingsystemets brug og betydning. Det kan derfor betale sig at bruge de nødvendige ressourcer på at forstå gæsternes bevægelsesmønstre og komme helt tæt på de lokale forhold i valget af placering.

Ofte vil det være en strategisk-fysisk udviklingsplan, der sætter en retning for placeringen. Placeringen af wayfindingsystemet skal afspejle planens ambitioner og skabe sammenhæng med andre anlægsprojekter og udviklingsindsatser. Derudover bør der tages afsæt i evt. andre lokale planer og strategier for udvikling – fx kommuneplan, rammelokalplaner, gæstetilfredshedsundersøgelser mv. Der kan også være behov for at tage højde for planer og strategier for implementering af andre wayfindingsystemer, forankret hos eksterne aktører som fx kommunale naturparker, geoparker, nationalparker og Naturstyrelsen.

I implementeringsmanualens appendix, findes en oversigt over relevante planer og strategier for Vestkysten som samlet destination. Disse danner overblik over, hvordan den lokale implementering af wayfindingsystemet understøtter den fælles strategi for udvikling af Vestkysten som samlet destination.



Ashøj / Destination Nordvestkysten
Foto: Flying October

Guidelines til forberedelse af placeringen

Wayfindingkonceptet er et samarbejdsprojekt, som kræver input og sparring fra mange forskellige aktørgrupper særligt i processen omkring udvælgelse af elementernes placering.

Placeringerne har stor betydning for implementeringens succes, og det er vigtigt at være opmærksom på, om gæsterne tydeligt kan se og orientere sig efter elementerne. Samtidig skal de helt specifikke placeringer vælges sammen med relevante kommunale medarbejdere, så det fra starten sikres, at der fx er plads til fundament, entreprenørens maskiner under opsætning, efterfølgende drift af elementerne o.lign.

Wayfindingsystemets fysiske elementer er udviklet med fokus på gående gæster på Vestkysten. Den gående gæst bør derfor danne udgangspunkt for placeringen af de enkelte elementer i byen.

Følgende aktiviteter kan bidrage til at forberede og kvalificere elementernes placering:

Inddrag eksisterende undersøgelser og lokal viden med fokus på den gående gæst

Orienter jer i eksisterende undersøgelser eks. tilfredshedsundersøgelser og strategisk-fysiske udviklingsplaner, som kortlægger gæsternes bevægelsesmønstre eller områder i byen, som gæsterne har svært ved at finde hen til. Her kan lokale nøgleaktører inddrages, da de kender byen og gæsterne bevægelse i byen.

Mulighedsrum for placering og dialog med kystdirektoratet

Klitfredning og strandbeskyttelse

Strandene langs Jyllands vestkyst er typisk omfattet af klitfredning, som er en fastlagt zone, der omfatter strandbredden og arealet mellem strandbredden og klitfredningslinjen - op til ca. 300 meter inde i landet.

De øvrige kyster langs hav og fjord er typisk omfattet af strandbeskyttelseslinjen, hvor der tilsvarende gælder et generelt forbud mod tilstandsændringer. Det vil fx. sige, at der som udgangspunkt ikke må opføres byggeri og anlæg, anlægges veje og stier, eller opsættes skilte og byrumsinventar. Formålet er, at bevare de åbne kyster og bevare landskabelige, naturmæssige og rekreative værdier ved kysterne samt bekæmpe og forebygge sandflugt.

Mulighed for dispensation til mindre tiltag til friluftsliv og turismefremme

Placeres wayfindingkonceptets elementer indenfor klitfrednings- eller strandbeskyttelseszonen, skal der søges dispensation hos Kystdirektoratet.

Der er generelt mulighed for dispensation fra strandbeskyttelseslinjen og klitfredning til etablering af mindre foranstaltninger til støtte for friluftslivet og dermed til fremme af turismen som fx.: stier, informationskilte, og beskedne opholdsfaciliteter som bænke og lign.

Dispensationen gives med en konkret vurdering af det enkelte projekt på baggrund af en indsendt ansøgning. Det er en god ide at starte dialogen med Kystdirektoratet tidligt i processen, så de inddrages som medspillere i implementeringsprocessen.

Gode råd til planlægning i kystnærheds- og strandingsfredningszonen

Tidlig dialog med Kystdirektoratet. Involver Kystdirektoratet i jeres planer forud for udformning dispensationsansøgningen. Brug dem som medspiller. Sæt jer godt ind i lovgivningen og dan jer et overblik over mulighedsrummet.

Placer wayfindingelementerne uden for beskyttelseszoner, der hvor det er muligt. Nogle steder er beskyttelseszonen meget smal. Større havne er typisk ikke omfattet af klitfredning eller strandbeskyttelse. Brug eksisterende adgange til kysten. Adgang til kysterne skal fortrinsvist ske via eksisterende veje og stier. Placer wayfindingelementerne i forbindelse med eksisterende anlæg eks. bygninger og veje. I nogle tilfælde er det muligt at få dispensation til enkelte anlæg og faciliteter - dog ikke på helt åbne kyststrækninger.

Mere dybdegående vejledning om emnet findes i Partnerskab for Vestkystens konceptkatalog Vestkystens Profilstrande. (Appendix)

Byvandring som værktøj til afklaring af placering og lokal forankring

Når elementerne placeres, kan selv små variationer have betydning for oplevelsen – djævlen ligger i detaljen. Den mest effektive måde at kvalificere placeringerne, er ved at gå ruten mellem de forskellige placeringer – gerne adskillige gange og sammen med forskellige relevante aktører. Den foreslåede placering af elementerne kan evt. etableres midlertidigt med fx. landmålerpinde, som placeres dér hvor wayfindingsystemets elementer skal stå eller hvor signaturfarven anvendes på eksisterende lygtepæle og evt. inventar. Det bliver på den måde mere tydeligt, om afstanden

mellem elementernes placering leder på vej, om elementerne står skjult bag hjørner eller drukner i andet inventar på den foreslåede placering.

Med byvandringerne og gennemgang af den midlertidigt markerede rute og elementernes placering, får man i fællesskab syn for sagen, får bragt forskellige faglige vinkler i spil ift. placeringen og et fælles blik på stedet, inden den endelige placering for elementernes fastlægges.

Følgende byvandring med forskellige temaer og formål kan være relevante:

Arbejdsgruppen evt. med udvalgte nøgleaktører

Afklaring af elementernes placering ifht, synlighed og oversigtsforhold. Hav blik for de gåendes bevægelsesmønstre, den eksisterende gæstetilfredshedsundersøgelse og lokale benspænd som vareindlevering, brandredningsarealer, 'støjende' eller overvældende mængder af andet inventar, som overdøver wayfindingelementerne.

Nøgleaktører og de lokale beboere

Åben byvandring for de lokale beboere, som en del af den generelle formidling omkring, hvad der kommer til at ske i lokalområdet. Den lokale aktørgruppe kan evt. være værter sammen med kommunen, og de lokale beboere kan komme med ud og 'gå ruten', og aflevere deres input og lokale viden.

Naturaktører

Afklaring af grænseflader og overgange mellem Vestkystens wayfindingsystem og det wayfindingsystem, som tager over i naturområderne. Det skal være tydeligt for gæsten at aflæse, hvornår man går fra Vestkystens wayfindingsystem til et nyt system.

Anlæg og montering

Byvandring med de anlægsfolk, som skal montere elementerne, når de leveres. De har blik for evt. udfordringer ifht. underlaget eller om der er plads nok til anlægsmaskinerne på de enkelte lokationer.

Hvor møder gæsten Vestkysten Wayfinding – og hvor gør hun ikke?

Hvor møder man wayfinding-familien

Vestkysten Wayfinding er målrettet de bløde trafikanter / rekreative brugere og kan derfor på nuværende tidspunkt ikke anvendes til billister.

Det er målet, at Vestkystens Wayfinding bliver det foretrukne valg blandt kommuner og aktører langs hele kysten. Vestkysten er dog langt fra et blankt kanvas, hvad angår skiltning.

Vestkysten Wayfinding skal ikke erstatte eksisterende og velfungerende systemer – her skal Vestkysten Wayfinding skabe sammenhæng og forbinde de forskellige systemer.

Vestkysten Wayfinding skal til gengæld etableres der, hvor der mangler wayfinding. Eller der, hvor man står for at gentænke en eksisterende wayfinding.

Her arbejder vi med Vestkysten Wayfinding:

→ De stærke feriesteder

Jo flere af de stærke feriesteder, der implementerer Vestkysten Wayfinding, jo stærkere vil Vestkysten fremstå som en sammenhængende strækning – og et samlet brand.

→ Uformidlede attraktioner og naturoplevelser

Ved de attraktioner og naturoplevelser, der enten er uformidlede kan der være et stort potentiale i at implementere Vestkysten Wayfinding.

Det samme gælder de attraktioner og naturområder, der fremstår med blandet inventar og skiltning. Her anbefales en sanering og kortlægning med henblik på at implementere Vestkysten Wayfinding.

→ Langs Vestkystvejen

Det er ambitionen, at der på sigt kan skiltes på Vestkystvejen, men det er ikke muligt på nuværende tidspunkt. Hvis det bliver aktuelt, skal Vestkysten Wayfinding videreudvikles.

Her arbejder vi umiddelbart ikke med Vestkysten Wayfinding:

→ Formidlede attraktioner og kulturlandskaber

Ved attraktioner og i kulturlandskaber, der allerede fremstår med en sammenhængende kvalitetsformidling og skiltning, arbejdes der umiddelbart ikke med Vestkysten Wayfinding.

Ønsker området på sigt at benytte Vestkysten Wayfinding er det selvfølgelig en mulighed.

→ Afgrænsede naturområder

For natur-, geo- og nationalparker, samt Naturstyrelsens store samlede arealer, der i forvejen er velskiltede, gælder samme tilgang som ved 'formidlede attraktioner og kulturlandskaber'.

I det tilfælde at Vestkysten Wayfinding skiltes hele vejen hen til naturområdet, placeres formidlingsskiltet ved ankomsten og formidler overgangen til det nye system.

OBS!

Det er vigtigt at understrege, at både 'Formidlede attraktioner og kulturlandskaber' samt 'Formidlede naturområder' er meget vigtige oplevelser i den samlede Vestkysten Wayfinding – også selvom Vestkysten elementer ikke umiddelbart er til stede i områderne. Hvor det er muligt peger vi ud til områderne og attraktionerne, og de vil altid være en del af kortmaterialet.

Placeringen af wayfindingens elementer sker i de enkelte kommuner med udgangspunkt i den lokale viden og fornemmelse for stedet.

Til at støtte processen er der udarbejdet en række principper, der skal kvalificere beslutningerne.



Stedmarkøren i kombination med et eller flere Mødesteder skaber tilsammen en plads og et 'opholdsrum'. Vi anbefaler, at man placerer elementerne i klynger fremfor at sprede dem ud.

A. Stedmarkør

1. Stedmarkøren placeres på centrale ankomststeder i de stærke feriesteder. Det kan være byens største attraktioner, ved havnen, ved ankomsten til bystranden eller lignende steder, hvor der i forvejen kommer mange gæster. Ankomstmarkøren byder velkommen.
2. Stedmarkørens placering er altid scenisk og velegnet til fotografering til fx Instagram og andre sociale medier.
3. Stedmarkøren placeres ikke på parkeringspladser ved store indkøbscentre.
4. Stedmarkøren er et kvalitetsstempel.
5. Stedmarkøren placeres som udgangspunkt i sammenhæng med et pegeskilt med kort.
6. Stedmarkørens primære formål er at signalere, at 'du er ankommet'.
7. 'Flaget' med Vestkystens V skal altid pege mod vest. Det samme gælder 'kompasnålen' i stedet.

B. Vestkystmarkør

1. Vestkystmarkøren understøtter og forstærker det maritime landskab. Vestkystmarkøren rager ikke op som Stedmarkøren – den smelter sammen med landskabet og er derfor også velegnet at placere i mere sårbare landskaber.
2. Ved ankomstsituationer på særligt sårbare steder kan Vestkystmarkøren erstatte brugen af Stedmarkøren
3. Vestkystmarkørens placering er altid scenisk og instragrammable.
4. Stedmarkøren placeres ikke på parkeringspladser ved store indkøbscentre.
5. Stedmarkøren er et kvalitetsstempel.
6. Bomærket med Vestkystens V i kompasrosen skal altid pege mod vest.

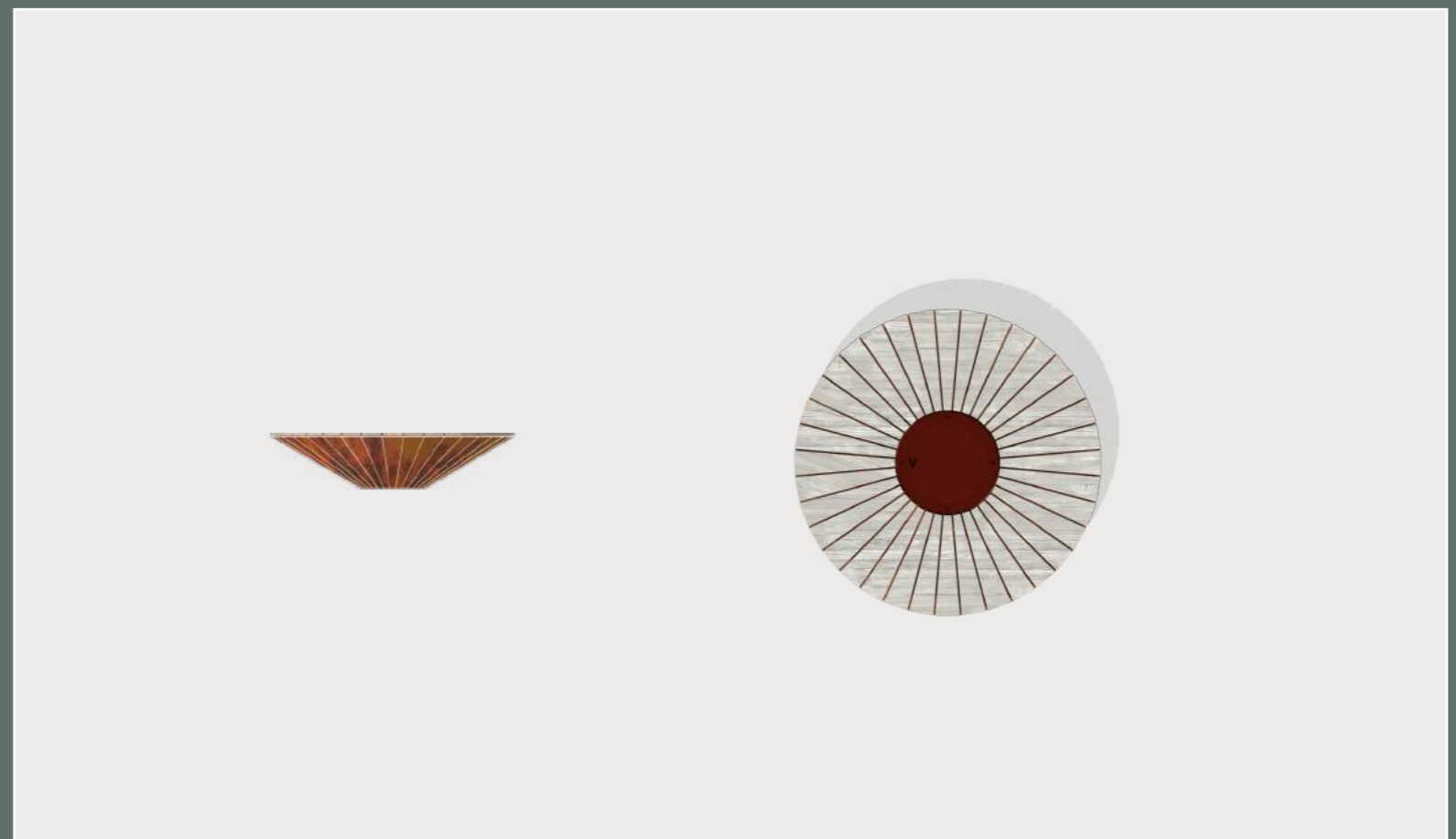
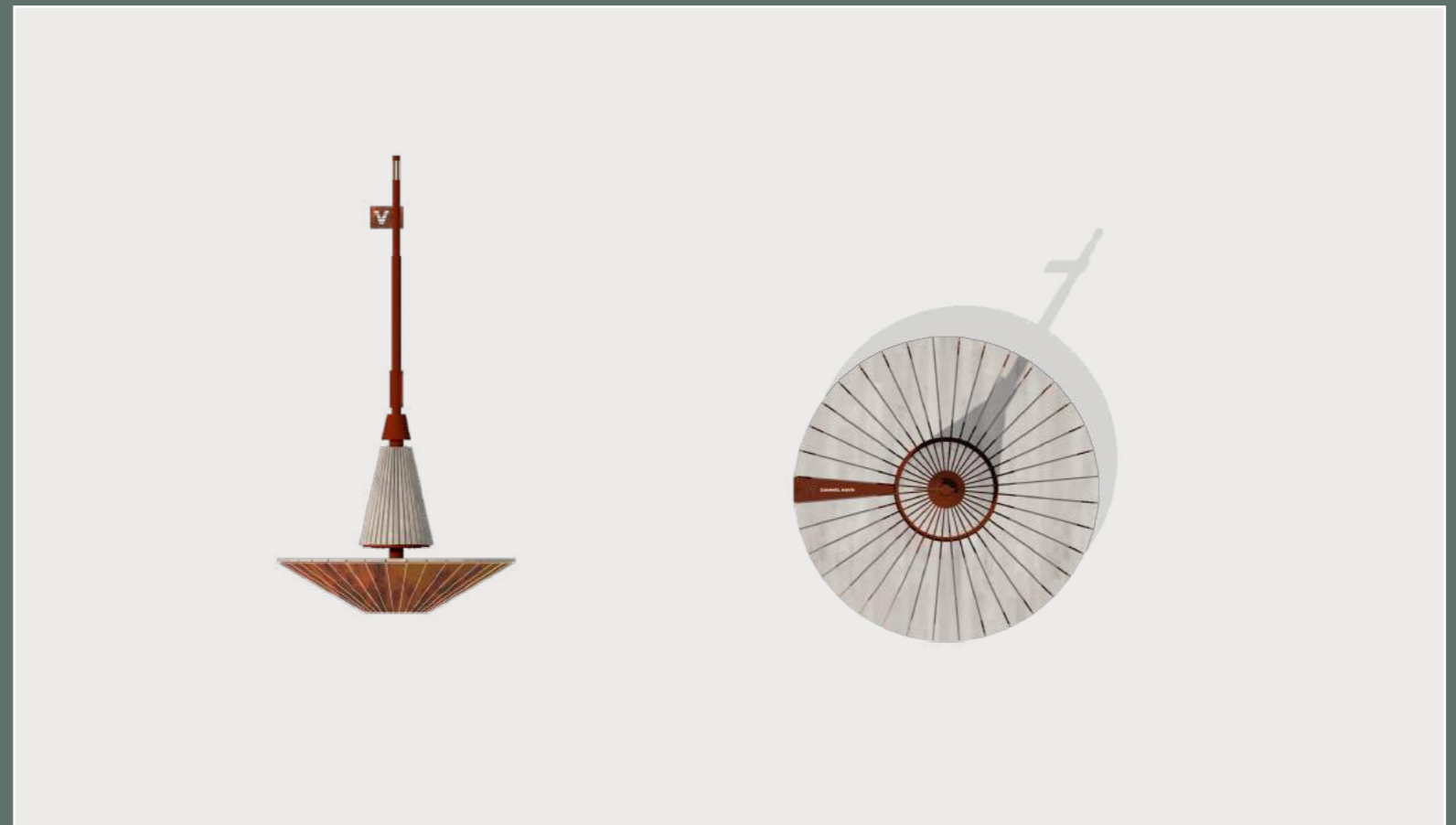

C. Mødested

1. Mødestedet placeres ved særligt naturskønne steder eller ved byens centrale samlingspunkter.
2. Mødestedet kan stå alene, flere sammen, i kombination med skilte og med en eller begge typer stedmarkører.
3. Mødestedets primære formål er at understøtte områdets wayfinding.
4. Mødestedet styrker Vestkystbrandet ved placering på fx. byens centrale pladser og bidrager til at skabe et opholdsmiljø og samlingspunkt.
5. Mødestedet markerer særligt skønne steder i landskaber og inviterer til pause, fællesskab og fordybelse.

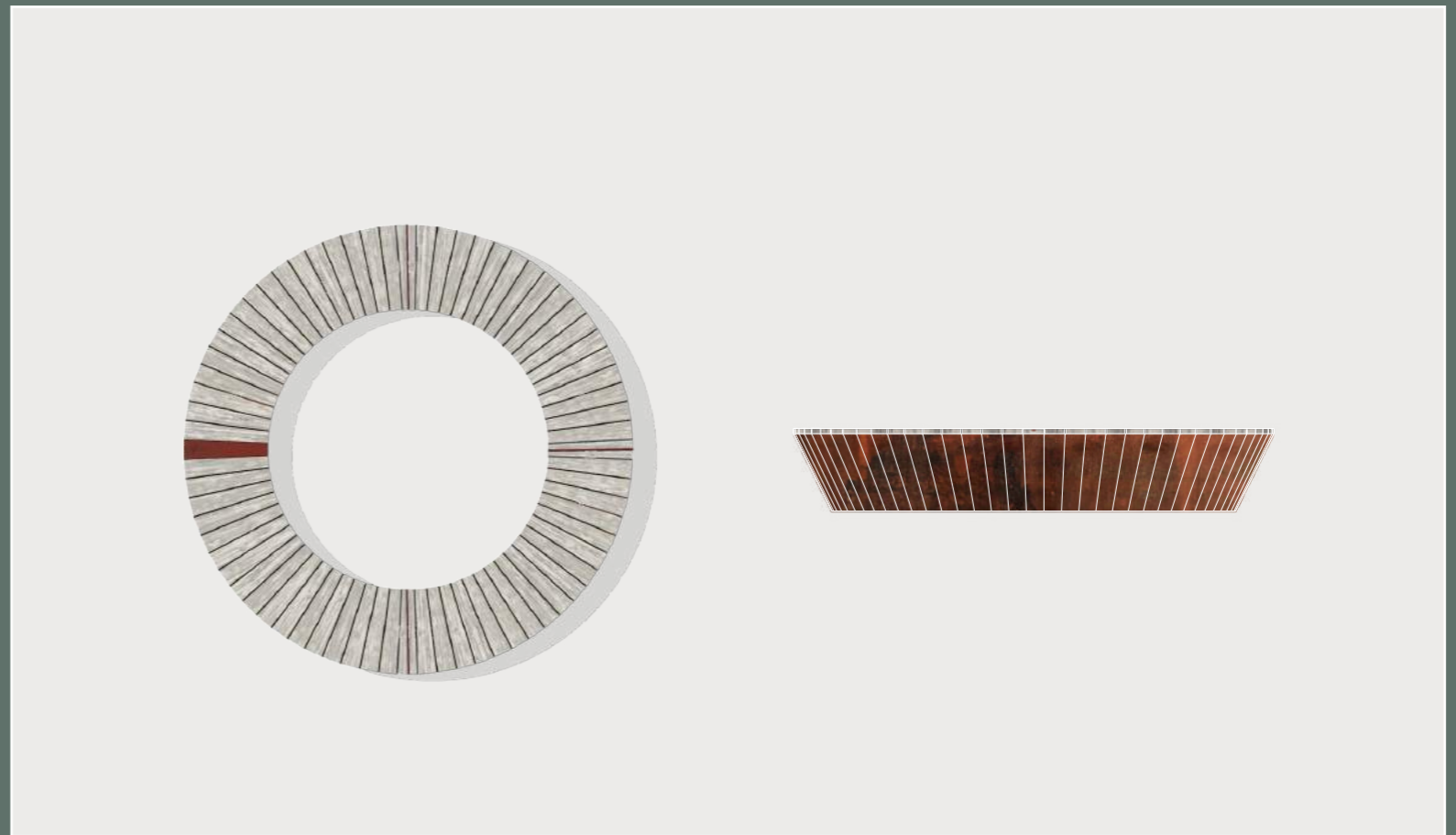

D. Eksisterende byrumsinventar males med rød signaturfarve (RAL3009HR)

1. Maling af eksisterende inventar er et prisvenligt supplement til wayfindingfamiliens elementer.
2. Maling af eksisterende inventar kan ikke i sig selv udgøre en samlet løsning på at løse wayfinding.
3. Det primære formål er at understøtte områdets wayfinding.
4. Maling af eksisterende inventar kan i særlige situationer anvendes hvor andre skilte og møbler har svært ved at etableres.

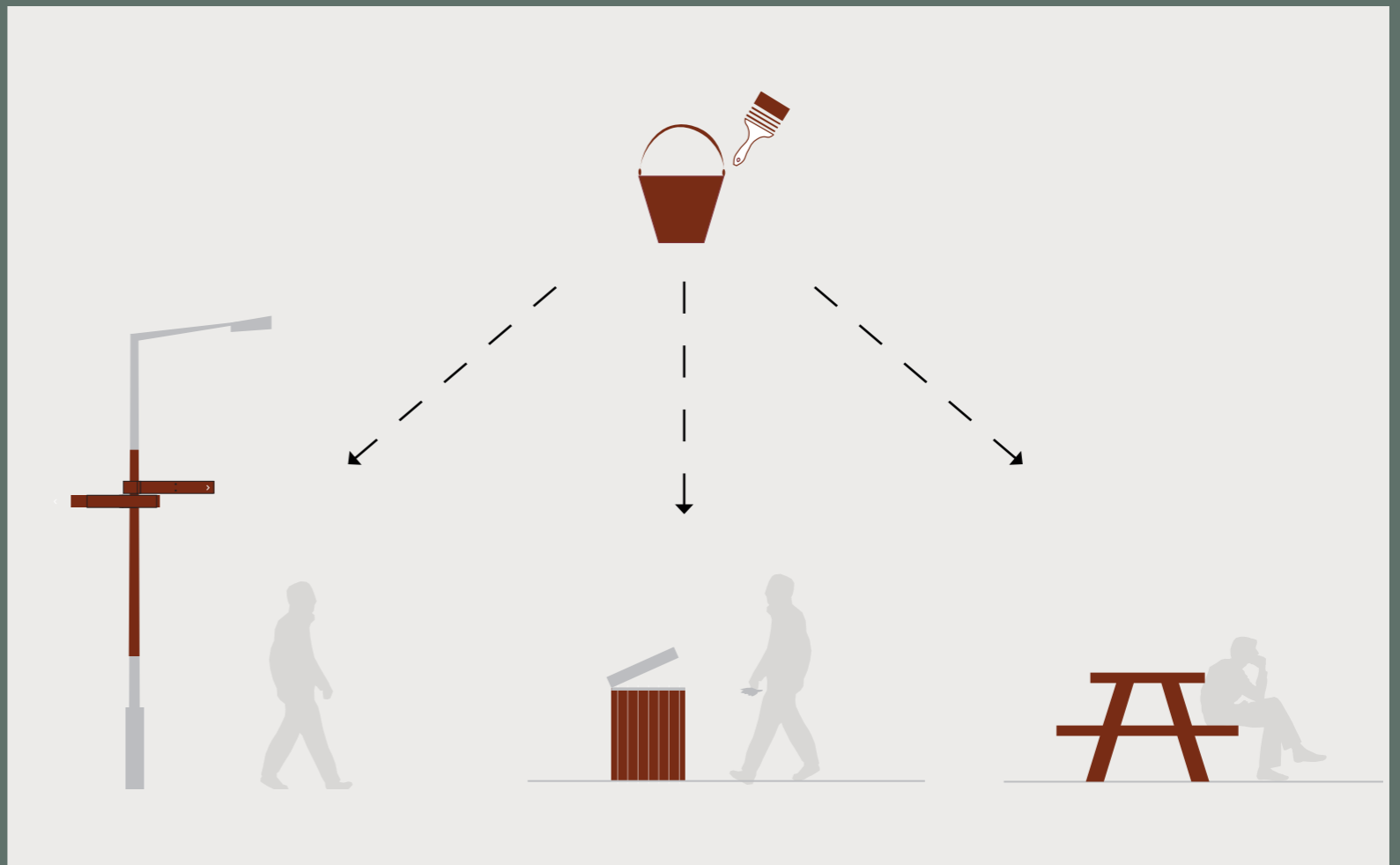

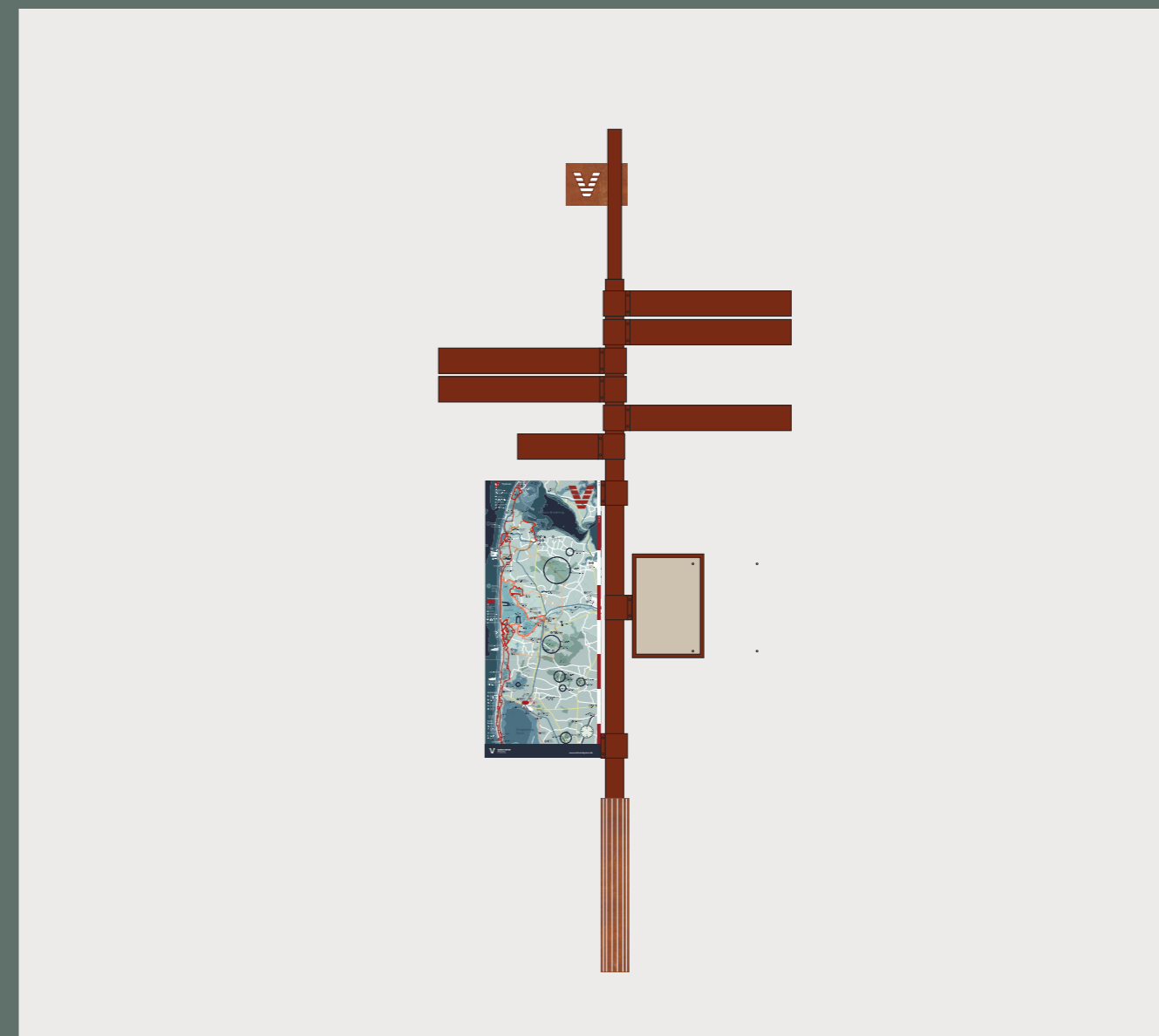
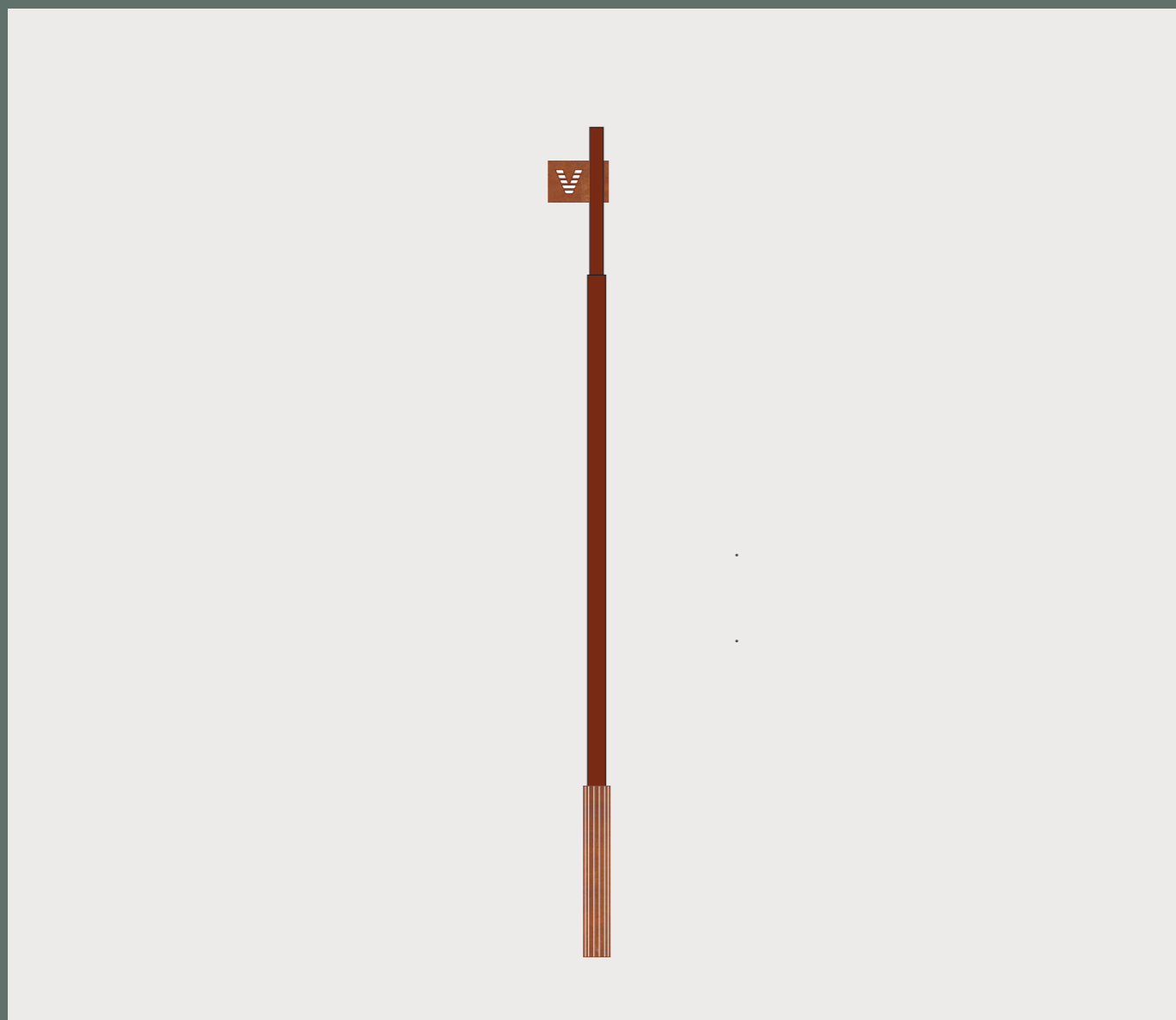

E Pegeskilt - GENERELT

1. Pegeskilt er til gående og peger kun hen til steder i gåafstand.
2. Pegeskilt kan enten pege mod det næste *beslutningspunkt eller mod et sted/attraktion i en overskuelig afstand.
3. Ligger et sted /en attraktion, der peges til, udenfor overskuelig afstand, men i lige retning og uden beslutningspunkter, benyttes *tryghedsmarkører langs ruten.
4. Pegeskilt skal pege langs en vej/sti og må ikke pege i fugleflugt mod endemålet, med mindre denne og ruten dertil er synlig fra skiltet.
5. Fanerne på pegeskiltet angiver en slags rute. Dvs. at *alle* skilte mellem udgangspunkt og destination skal rumme fanen med destinationsnavnet. Der må ikke være "huller" langs ruten.
6. 'Flaget' med Vestkystens V skal altid pege mod vest.

F Pegeskilt - M. KORT, FANER OG FORMIDLING

1. Pegeskilt med kort og faner placeres på centrale ankomstpunkter med eller uden Stedmarkør.
2. Pegeskiltet kan placeres ved store parkeringspladser ved indkøbscentre (uden stedmarkør og mødested)
3. Der må max placeres 6 faner for at undgå informationsoverflod.
4. Der kan placeres en formidlingstavle på stolpen modsat kort.
5. Det lokale kort skal altid have front mod nord, således at det vender mod bevægelsesretningen.

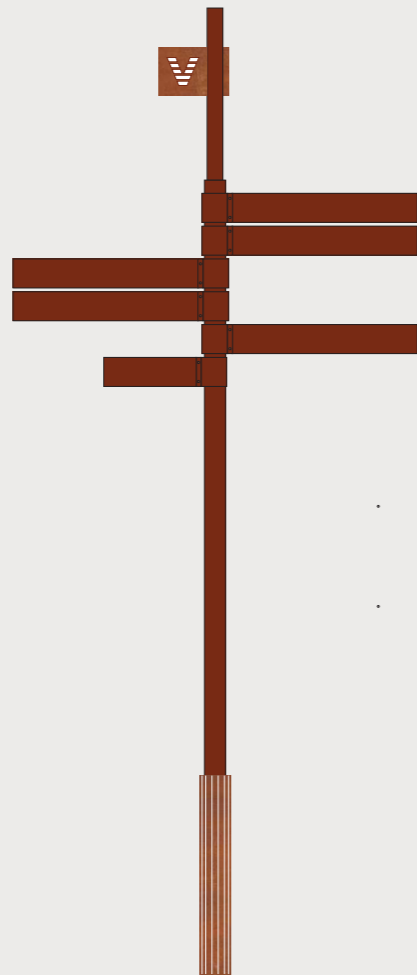

G Pegeskilt - U. KORT

1. Pegeskilt u. kort men med faner, placeres centralt og som en del af en rute.
Pegeskilt placeres ved et beslutningspunkt eller som tryghedsmarkør

Begrebsforklaring

1. Beslutningspunkt: Et sted, hvor der er flere mulige retninger at bevæge sig i. Fx ved et trafikkræds.
2. Forvirringspunkter: Er steder hvor man mister orientering og overblik
3. Tryghedsmarkør: En gentagelse af skilt – eller anden form for genkendelig markering, der fortæller, at du stadig er på rette vej.
4. Centrale/strategiske ankomstpunkt: Fx ved foden af en central parkeringsplads, ved en stationsforplads eller en markant plads i byen. Begrebet er relativt og stedet udpeges i samarbejde med destinationen.
5. Naturskønne steder: Steder med fx udsigt til hav, fjord eller andre naturtyper. Begrebet er relativt og stedet udpeges i samarbejde med destinationen.
6. Centrale samlingspunkter: Steder som kan fungere som et knudepunkt mellem forskellige områder i fx en by eller et naturområde. Fra et samlingspunkt udgår flere bevægelsesretninger/veje.

Klikssystem

1. Skiltekonstruktionen er designet meget fleksibelt, således at alle dele monteres og demonteres med lethed.
2. Kernen i dette system er et klikbeslag der benyttes til alle elementer i systemet – fra faner og kort til formidlingstavle.
3. Klikbeslaget findes i et overskueligt antal varianter: Stort pegeskilt, Lille pegeskilt, lygtepæle og rægling.

Målgrupper

Skiltene i dette system er udelukkende til gående. Det vil sige at det er uegnet til skiltning til billister. Det er acceptabelt, at der skiltes dobbelt til billister og gående, da hver målgruppe orienterer sig efter en bestemt type skilt og er blind over for alle andre skiltetyper.

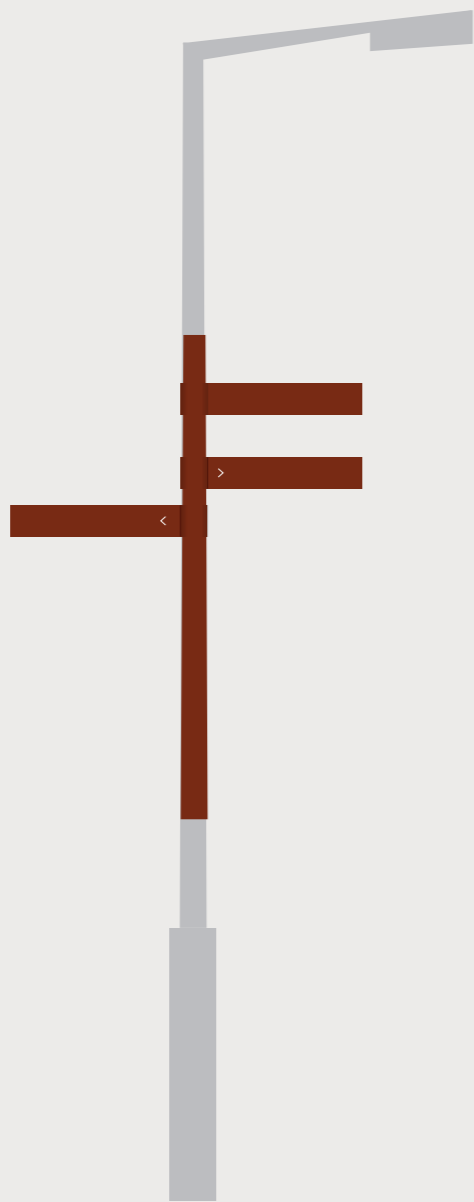

H Faner og bemaling på eksisterende inventar

1. Samme gældende principper som under C og E
2. Findes en lysmast eller skiltestander på det sted, hvor der skal placeres et pegeskilt, kan denne tages i brug for at undgå klynger med skilte/master.
3. Størrelsen på faner bestemmes efter omstændigheder. Den store fane, er umiddelbart mest egnet til lysmaster. Den lille fane er umiddelbart mest egnet til skiltepæle.



I Bemalet markør

1. Såfremt H, (en mast med bemaling og faner) er introduceret på en rute, kan man følge op med bemaling på efterfølgende stolper, således at den fremstår som en rutemarkør.

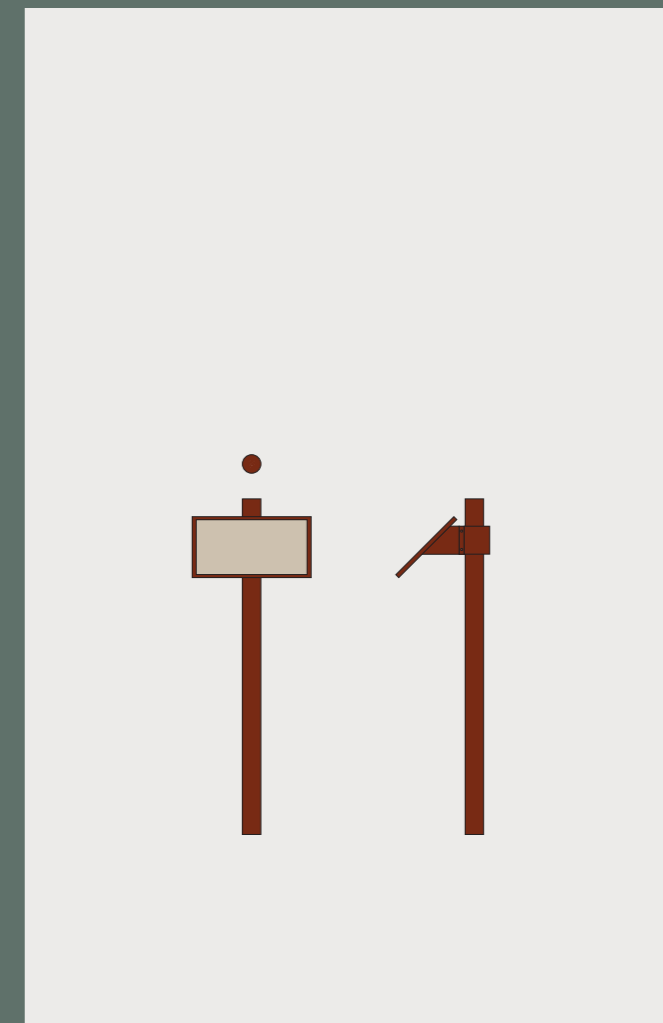
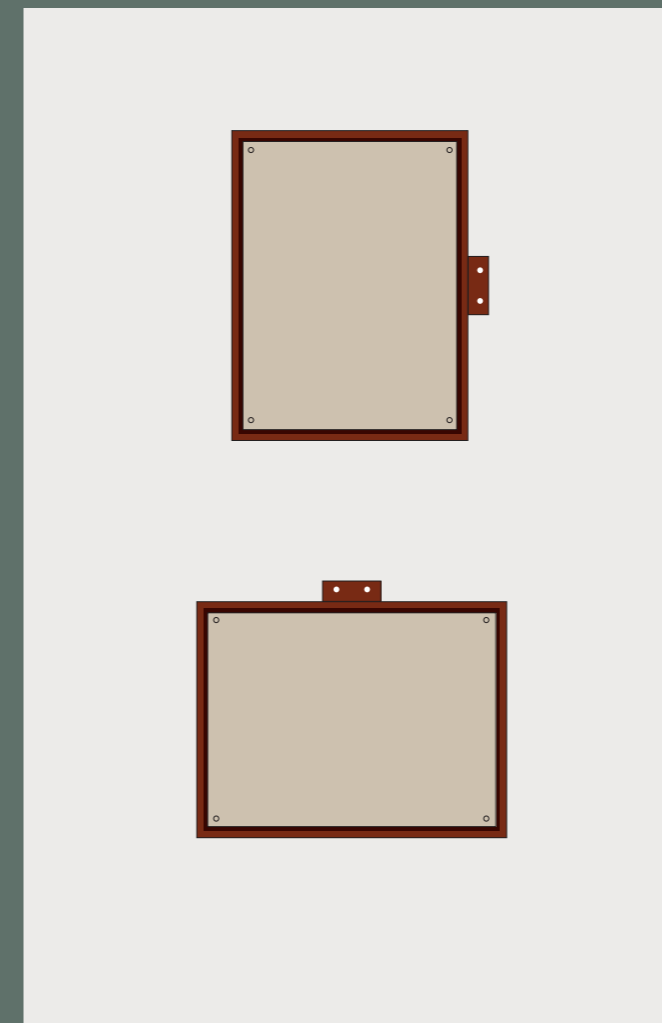
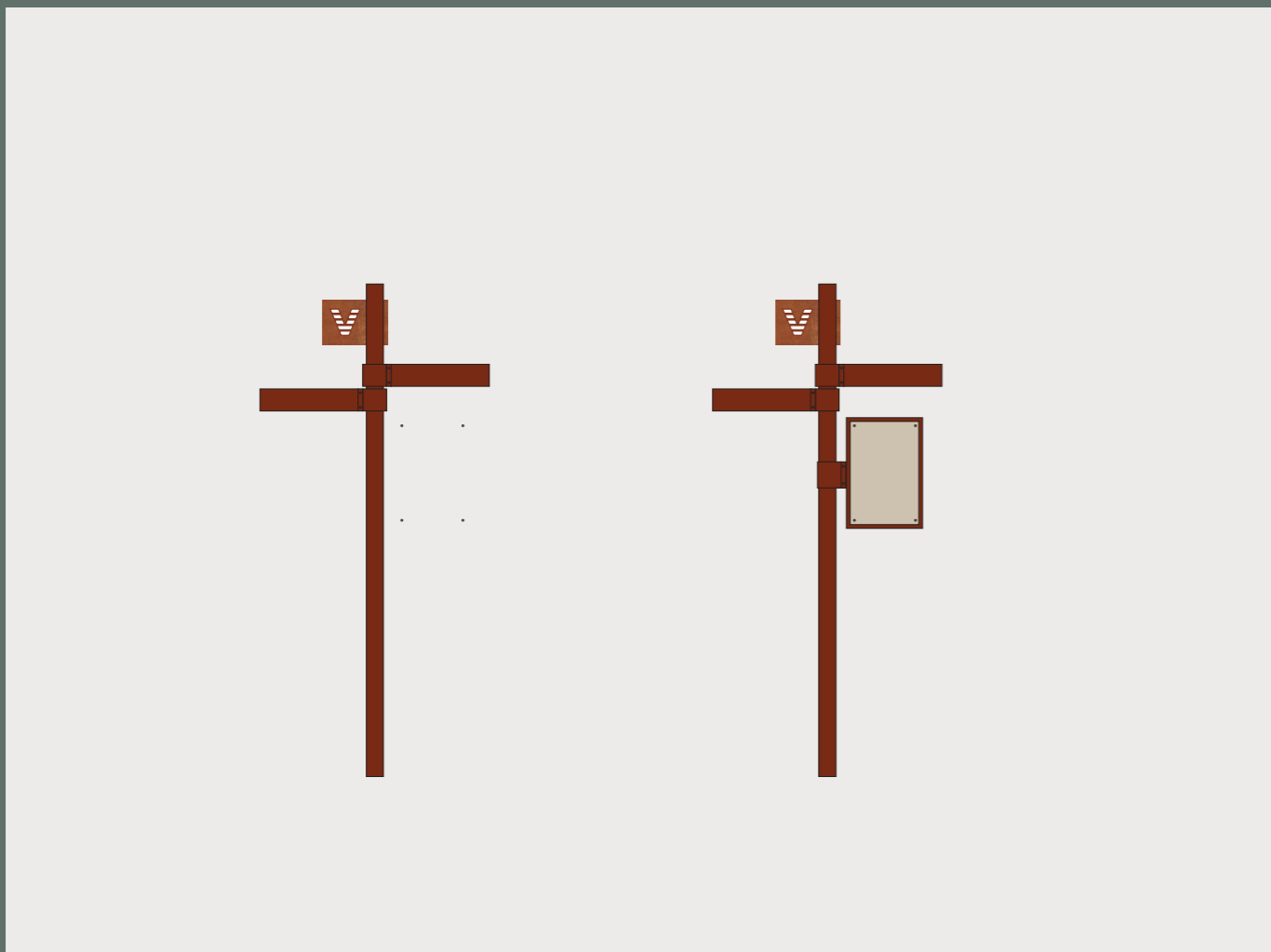

J Det lille pegeskilt - m. formidlingstavle

Se 'Pegeskilt Generelt' og 'faner'

1. Det lille pegeskilt med faner placeres i overgangen fra by til natur. Hvis der fx peges til en vandrerute, som begynder ved byens udkant, guides gæsten ved hjælp af det lille pegeskilt. Det er muligt at montere formidlingstavlen på det lille pegeskilt.
2. Der må max placeres 3 faner for at undgå informationsoverflod.

K Formidlingstavle

1. Formidlingstavle er en ramme hvori der kan monteres en skilteplade med eks. formidling af lokale fortællinger, kort over vandrerute eller ordensregler.
2. Rammen kan monteres på alle stolper i systemet, samt hegn med rørformede gelændre/rægling.
3. Skiltepladen kan både være Vestkyst-identitet eller en lokal aktørs identitet.
4. Pladens materiale kan variere, hvorfor det er afsenderens budget, der sætter en grænse for kvaliteten. Vi anbefaler UV print på aluminium eller bagsiden af glas, for bedst holdbarhed.

K1 Formidlingstavle på stander

5. Formidlingstavle på stander benyttes i tilfælde hvor der er hverken pegeskilt eller rægling til stede.
6. Benyttes kun i område hvor der i forvejen skiltes med Vestkystskiltefamilien.

L Faner - TEKST OG PIKTOGRAM

1. Faner peger mod områdets vigtigste lokale attraktioner, seværdigheder o.a. Faner peger kun til oplevelser i gåafstand. Indholdet på fanerne bestemmes i samarbejde med lokale aktører.
2. Rækkefølgen på faner er således at attraktionen der er tættest på placeres i toppen og derefter den næst tætteste attraktion osv.
3. Faner til stort pegeskilt findes i to varianter:
 - En lang fane (700x110mm) til stort pegeskilt med: a) stednavn, b) 0 - 2 piktogrammer og c) meterangivelse.
 - En kort fane (350x110mm) – udelukkende til offentlige toiletter a) toilet-piktogram og b) meterangivelse.
4. Faner til lille pegeskilt findes i en variant:
 - Fane (400x90mm) med: a) stednavn, b) 0-1 piktogram og c) meterangivelse.
5. Teksten på fanerne står på dansk, da der som regel er tale om stednavne.
6. Ord kan stå i to linjer, hvis der ikke er mulighed for forkortelser. Bemærk dog, at mindre tekststørrelse giver forringet læsbarhed for brugeren, hvorfor det bør tilstræbes at holde tekst på en linje.
7. Piktogrammer på faner skal henvise til de mest relevante aktiviteter i området. Toilet-piktogram prioriteres altid.



Lang fane til stort pegeskilt med stednavn, 0-2 piktogrammer og meterangivelse

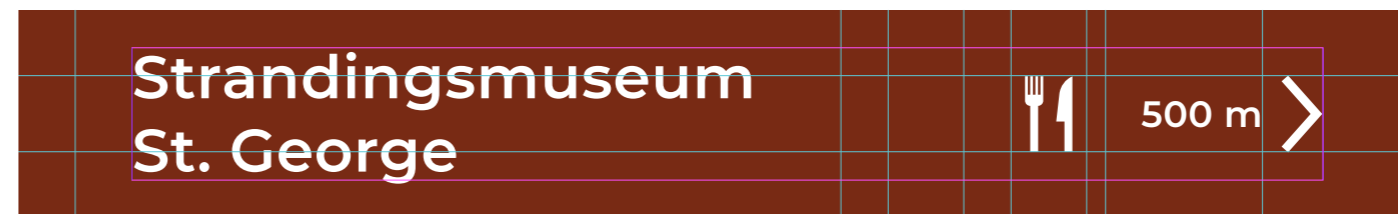

Lang fane til stort pegeskilt med stednavn i to linjer, 0-2 piktogrammer og meterangivelse

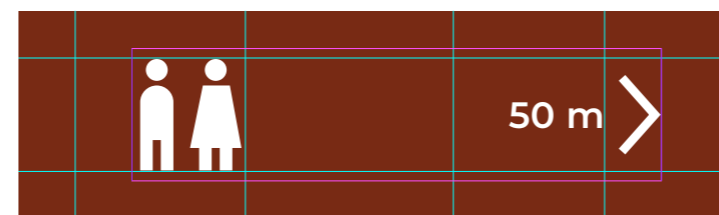

Lang fane til stort pegeskilt med toiletikon og meterangivelse



Fane til lille pegeskilt med stednavn, 1 piktogram og meterangivelse

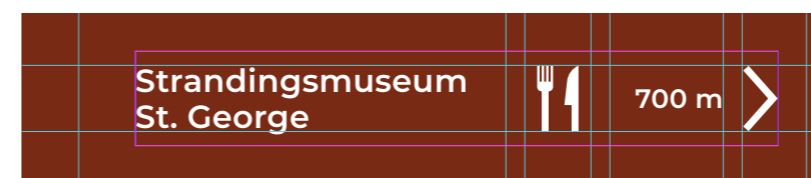

Fane til lille pegeskilt med stednavn i to linjer, 1 piktogram og meterangivelse

M. Rutemarkør-skilt til pæle i naturen

Rutemarkør-skilt med skruehuller i hjørnerne som monteres på eksisterende pæle. Skiltet findes i tre versioner:

1. 10x10 cm. / med Vestkyst V'et
2. 10x12 cm. / med Vestkyst V'et samt navn på rute. Hertil kan man vælge at indikere hvor lang ruten er.
3. 10x15 cm. / med Vestkyst V'et samt henvisning til VESTKYST app'en.
4. Rutemarkør-skiltet benyttes i på eksisterende pæle i naturen.

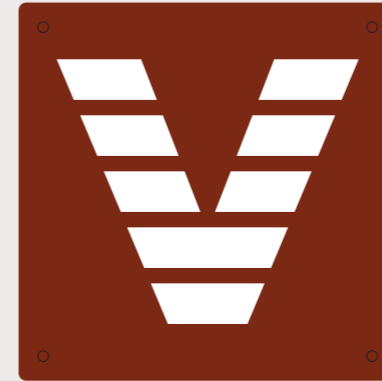

Rutemarkør-skilt 1
10x10



Rutemarkør-skilt 2
10x12



Rutemarkør-skilt 3
10x15



DO'S & DONT'S

De største elementer (Stedmarkør, det store pegeskilt, Vestkystmarkør og Mødestedet) grupperes i sammenhæng, så de skaber et samlet miljø og opholdsrum. Undgå at placere elementerne på linje.

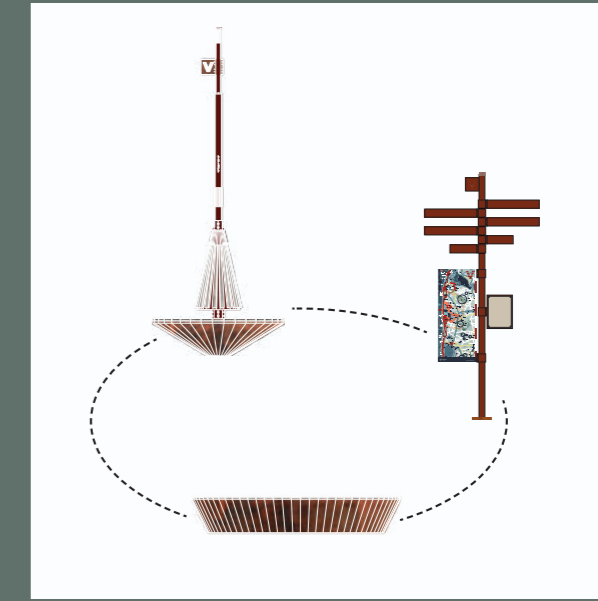
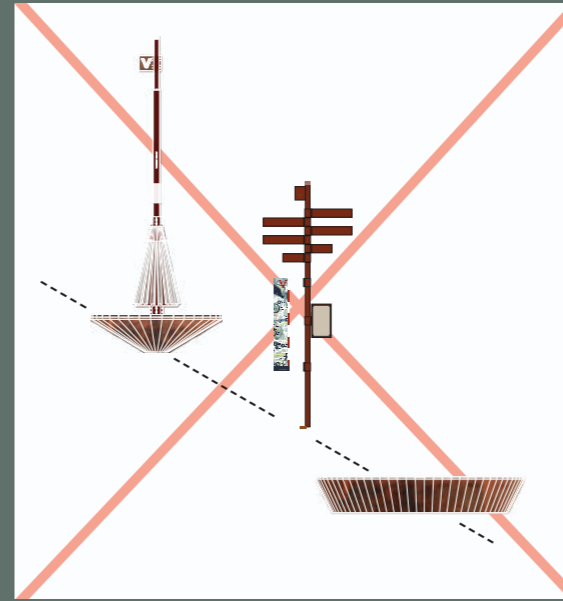

De største elementer kan placeres i nærheden af øvrigt byrumsinventar og legeudstyr, men så vidt mulig aldrig sammen med.

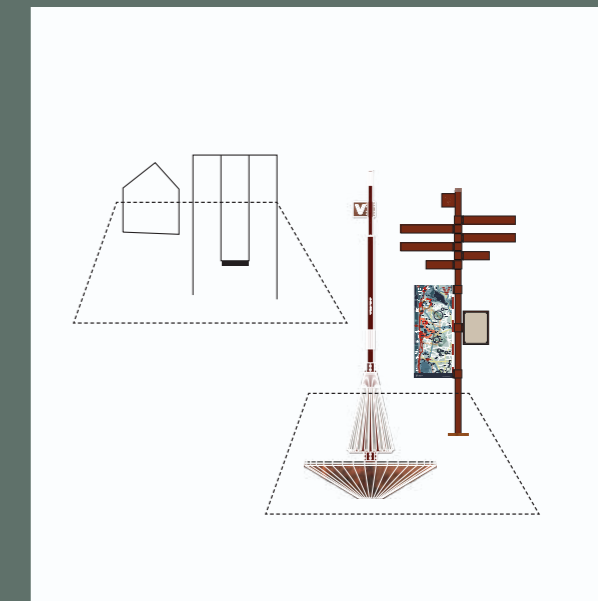
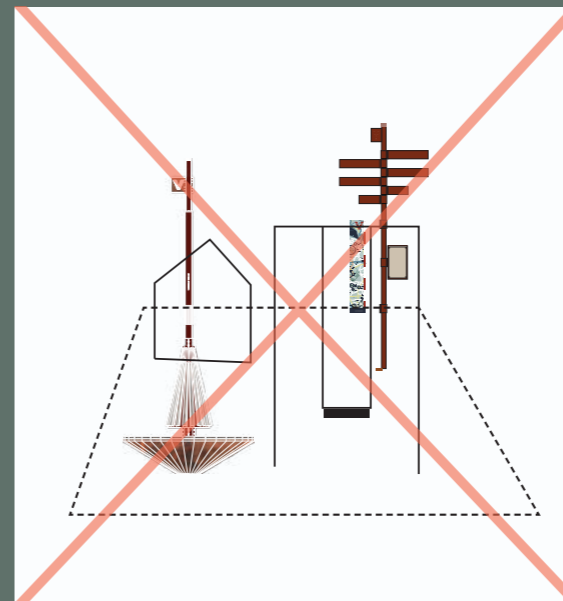

Tænk helhedsorienteret. Overvej i hvilken sammenhæng elementerne placeres. Sker der i forvejen meget på stedet? Skal der ryddes op, inden elementerne kan placeres?

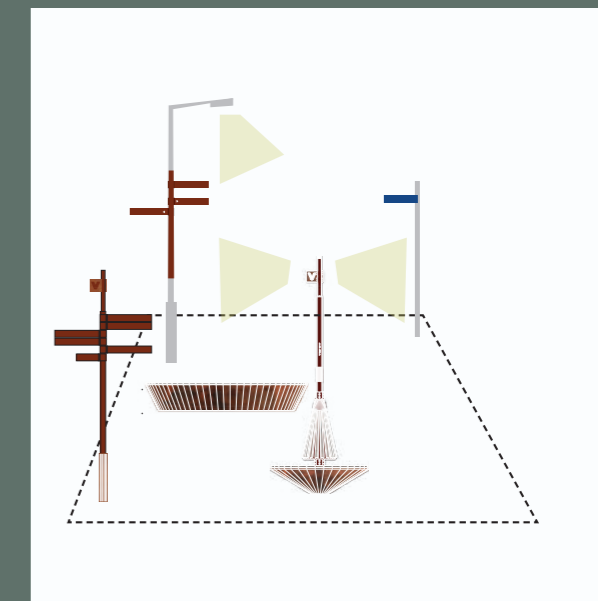
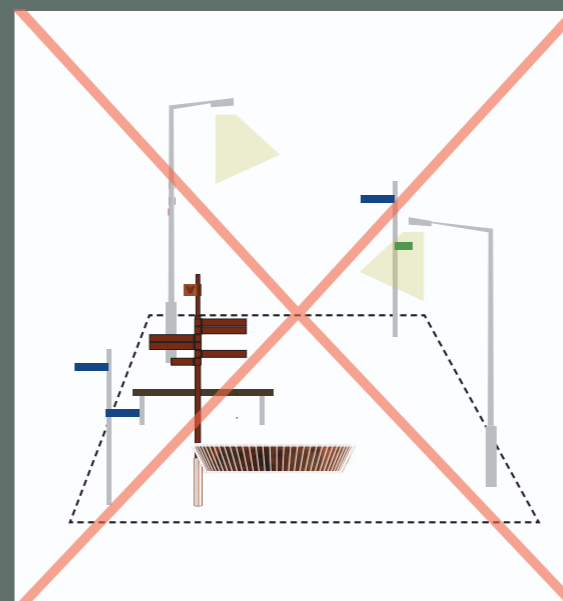

Fanen på skiltet skal pege i gåretning og ikke i fugleflugt

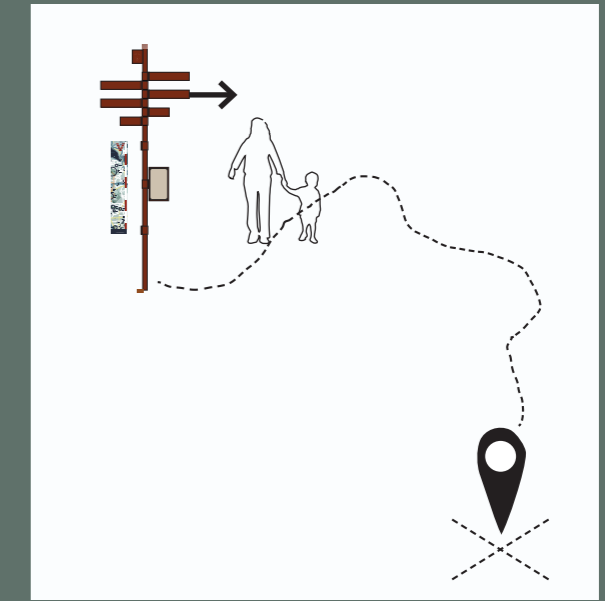
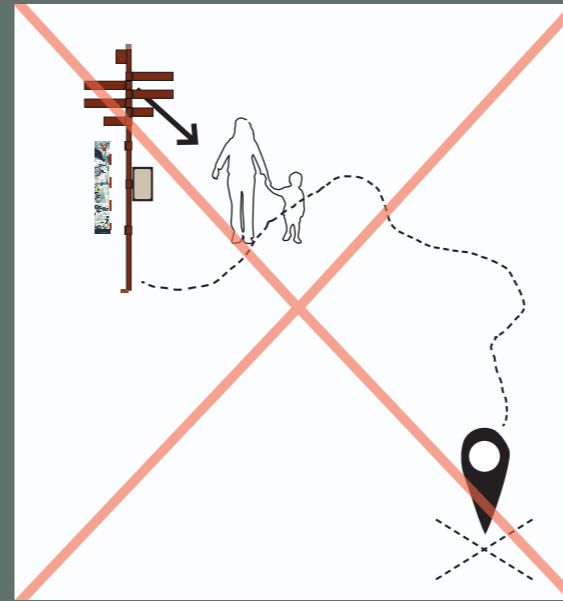

Skiltene er til bløde trafikanter og målrettet rekreative brugere.

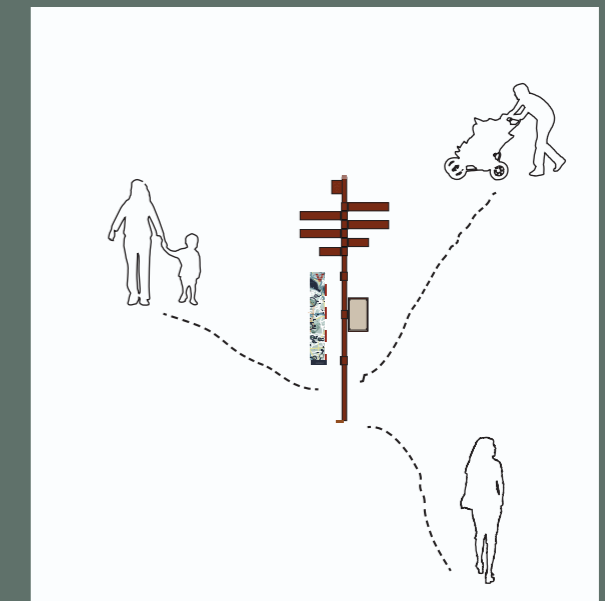
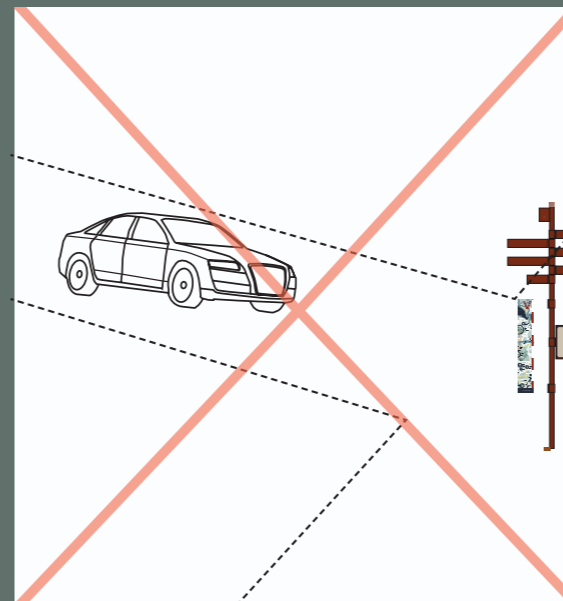

Fanerne på pegeskiltet må maksimalt pege i 6 retninger

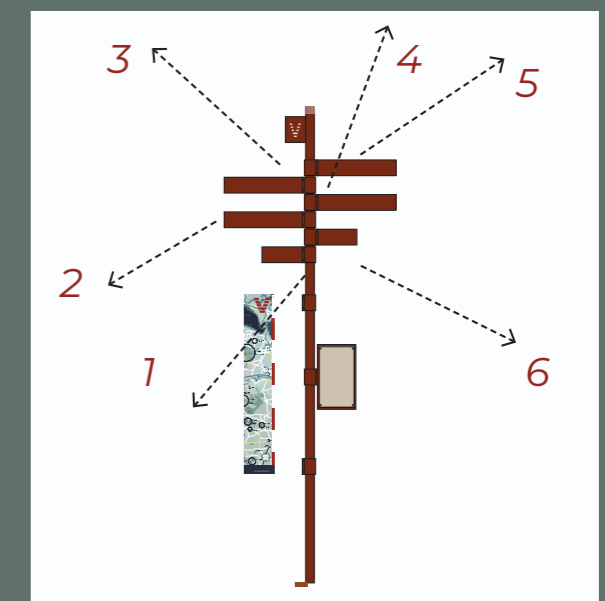
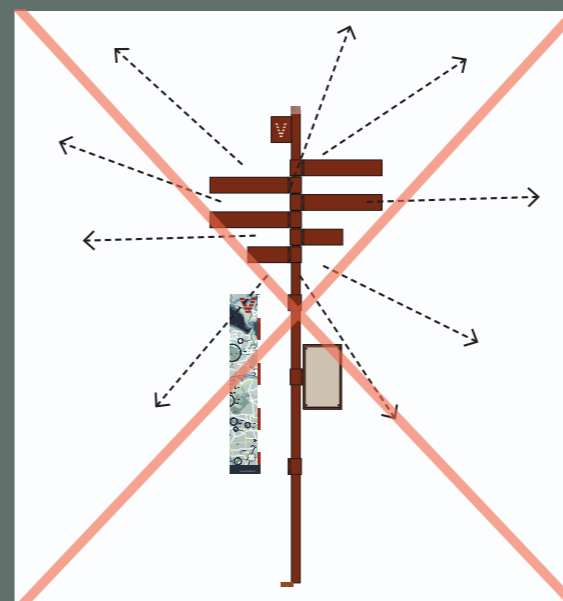

For at wayfindingen fungerer optimalt anbefales det, at gæsten kan se fra et skilt til det næste skilt.

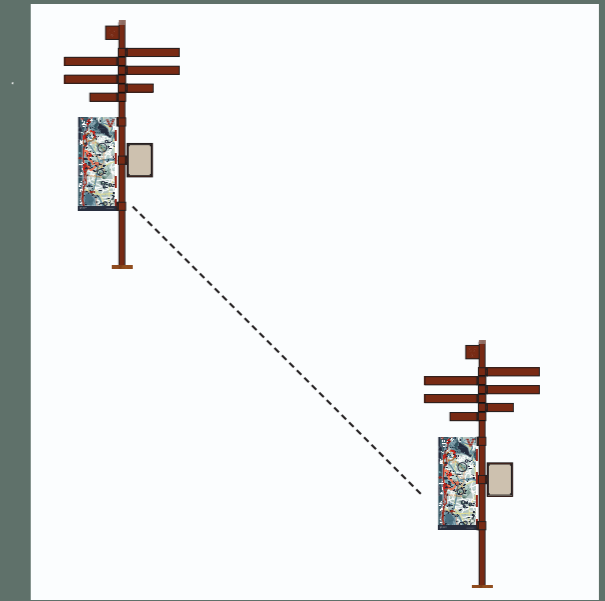
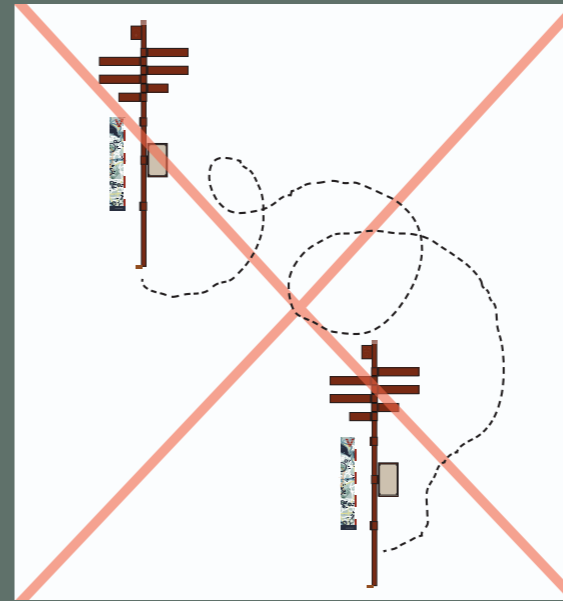

Faner med bomærke, kompasnål og bomærke på kompasrose skal altid pege vest.

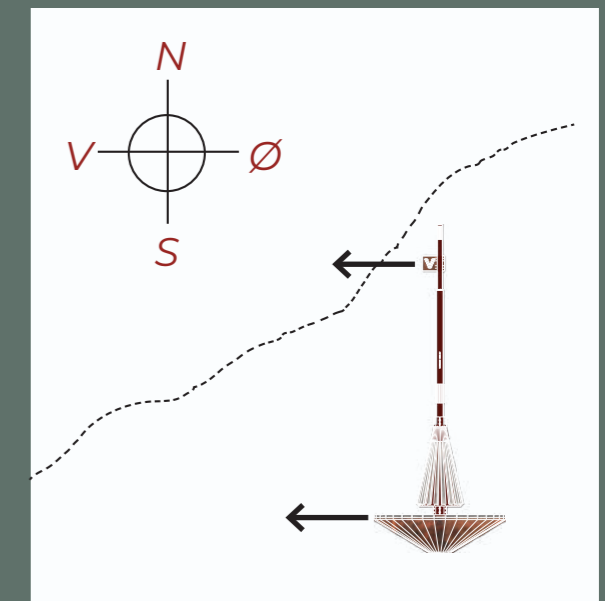
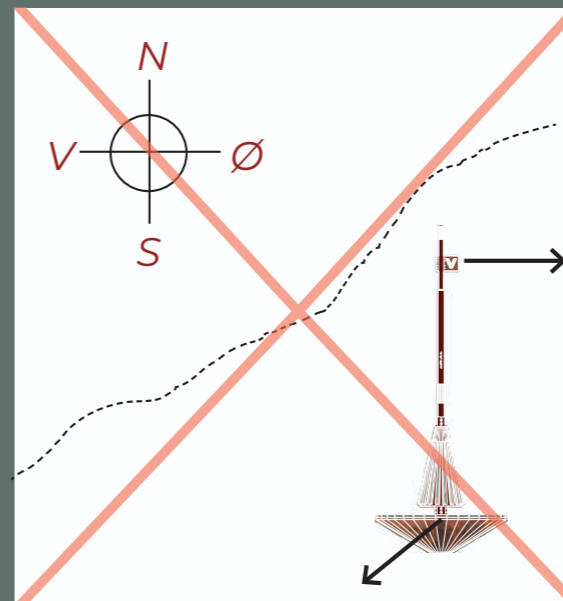

Skiltesanering

Mange steder i landet står der klynger af skilte der er resultatet af, at det er mere belejligt at supplere op med nye tiltage end at tænke sammen med det eksisterende. Vestkysten er ingen undtagelse.

Det er en forudsætning for et vellykket og smukt skilteprojekt, at der udformes en landskabsanalyse, skilteplan og evt. skiltesanering hver gang, der opsættes skilte, så udsigten langs Vestkysten kan holdes så skiltefri som muligt.

Følgende scenarier eksemplificerer vores tilgang:

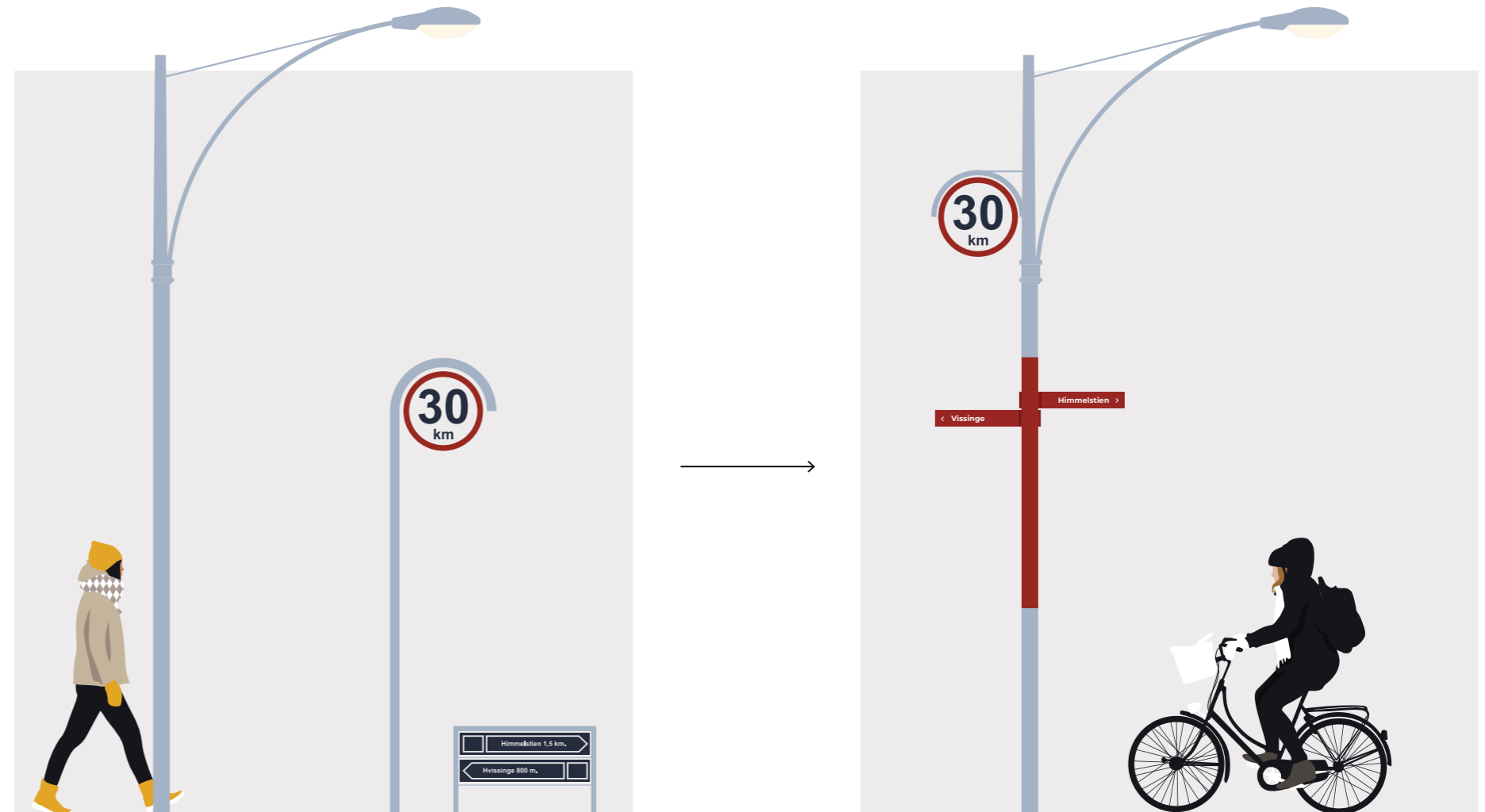

Nogle steder er der eksisterende inventar som kan transformeres til Vestkysten Wayfinding.



Eksempel på formidlingskilte der bør samles, mindskes og kombineres med anden skiltning, et hegn, ræling, møbel eller facade.

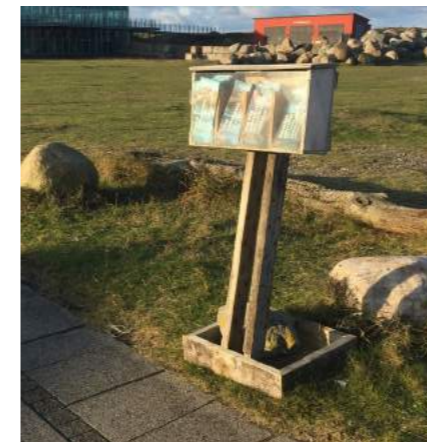

Eksempel på et hjemmelavet skilt, der er udtryk for et behov. Her kunne en Vestkysten folderholder klikkes på et eksisterende skilt.



En række mindre skilte og folderholdere, der med fordel kan samles og gøres til en mere naturlig del af hegnet.



Eksempel på et anonymt henvisningsskilt til gående, der kan skiftes ud til et Vestkysten pegeskilt, der bedre formidler ruterne.

KURATERING VESTKYSTENS OPLEVELSER

2.3

Samarbejde om oplevelsesudpegning

Oplevelsesudpegningen til både det lokale og regionale kort foretages i et tæt samarbejde mellem kommune og destinationsselskab. Principperne for oplevelsesudpegning bruges som et filter for, hvad der udpeges. Der bør arbejdes aktivt med principperne hele vejen igennem processen, så ambitionen om et højt kvalitetsniveau langs hele kysten afspejles lokalt.

Det er vigtigt at sætte god tid af til processen, da mange aktører skal inddrages i udpegningen af oplevelserne til kortet.

Her er der samlet en række guidelines til processen for oplevelsesudpegningen til de forskellige kort samt den eksterne kommunikation om dette:

- Igangsæt samarbejdet mellem destinationsselskab og kommune om oplevelsesudpegningen tidligt i implementeringsprocessen.
 - Sæt tid af til den gode proces. Udpegningerne sker i en løbende og dynamisk dialog, hvor oplevelsesudpegningerne kvalificeres i samarbejde mellem kommune, destinationsselskab og evt. rådgiver.
 - Hav fokus på de gående, som er den primære målgruppe for oplevelserne som udpeges på de lokale kort og for de ruter, som tegnes ind på det regionale kort.
 - Tag afsæt i Vestkystens app og de oplevelser som vises her
- Udvælg oplevelserne med udgangspunkt i principperne og vær tydelig omkring begrundelsen for udpegningen af oplevelserne.
 - Inddrag relevante lokale aktører i oplevelsesudpegningen. Det kan fx være et opstartsmøde med lokale nøgleaktører og den kommunale arbejdsgruppe, hvor de lokale aktører kan komme med input og forslag til oplevelser som skal udpeges. Principperne for oplevelsesudpegningen bør anvendes som udgangspunkt for dialogen med de lokale aktører.
 - De regionale kort vil dække en geografi på Vestkysten, hvor der er et eller flere destinationsselskaber og ofte også andre kommuner, som skal inviteres til at komme med input og kvalificere udpegningerne.
 - De lokale kort kræver lokalt kendskab. Det lokale kort må gerne vise små 'hemmelige' områder og oplevelser, som giver gæsten en fornemmelse af at komme tæt på stedet. Her kan lokale beboere og ildsjæle spille en vigtig rolle.

Bunkerne / Destination Vesterhavet



Bovbjerg Klint ved Bovbjerg Fyr / Destination Nordvestkysten
Foto: Flying October



Vadehavscenteret / Destination Vadehavskysten



Strandingsmuseet Sct. George / Destination Nordvestkysten
Foto: Flying October



Naturkraft / Destination Vesterhavet
Foto: Naturkraft



Filsø / Destination Vadehavskysten
Foto: Thomas Høyrup Christensen



Tirpitz / Destination Vesterhavet
Foto: Rasmus Hjortshøj



Ribe Domkirke / Destination Vadehavskysten
Foto: Gitte Lindeborg



Svinkløv Badehotel / Destination Nordvestkysten
Foto: Flying October

Udpegning til det regionale kort

De regionale kort handler om overblik og om at inspirere gæsterne til at bevæge sig langs kysten. Udvælgelsen bør ske ud fra nedenstående guidelines og med særlig fokus på kvalitet.



Prioriter de stærke feriesteder. Kvaliteterne og de stedsspecifikke oplevelser i de stærke feriesteder formidles.

TIP: Benyt 5 highlights og evt. en top attraktion til at give et billede af stedet.

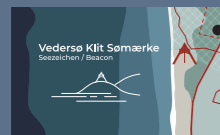

Prioriter sceniske og ikoniske steder. Kortene skal vise præcise punkter, hvor udsigten eller sceneriet er særligt fantastisk og en omvej og et foto værd.

TIP: Benyt vignetter til at give et billede af stedet.



Prioriter vand. Vesterhavet er bærende i Wayfindingen. Kortene skal vise hen til de steder, hvor man får en særlig vesterhavsoplevelse - de bedste badestrande, steder med vandsport, de vigtigste havne, sluserne, fjordene etc.

TIP: Benyt ikoner og piktogrammer med vandsport, fiskeslots, badesøer, særlige strande og havne



Prioriter naturoplevelser. Vis gæsterne, hvor de kan komme tæt på naturen (organiseret eller uorganiseret). Medtag fx særligt gode områder til mountainbike, vandring, fuglekiggeeri, fiskeri, ridning, golf eller sejlsport. Vis også vandre- og cykelruter på mere en 10 km.

TIP: Benyt illustrationer af dyr, ikoner med naturaktiviteter og piktogrammer der markerer natursteder.



Prioriter dyreliv. Peg på områder med dyreliv. Hvor kan man være heldig at spotte sæler, bævere og vildt?



Prioriter kultur og oplevelser. Kystens museer og øvrige oplevelsesorienterede institutioner skal med på kortene. Alle som er værd at køre efter skal med.

TIP: Tegn nationale kulturinstitutioner i 3D og markér lokale oplevelser med et piktogram.



Prioriter de større/vigtige byer. Byerne skal med. Men kortene skal sortere lidt, og ikke alle skal med. Prioriter de byer, hvor gæsterne kan spise frokost, købe is og shoppe etc.

Udelad

Restoranter, overnatningssteder, shopping etc. De er ikke med på det regionale kort, men vil blive prioriteret på de lokale kort.



Det regionale kort

Udsnittet til det regionale kort tager udgangspunkt i den by / det sted, hvor kortet og pegeskiltet er placeret. Herfra tegnes ca. 50 km nord og syd for byen/stedet. Kortet skal formidle strækningens unikke karakter og fremhæve de særlige naturoplevelser og unikke attraktioner, der kan lokke gæsterne til at bevæge sig på langs- og på tværs- af kysten. Dette kort er tegnet med udgangspunkt i Thorsminde

Udpegning til det lokale kort

De lokale kort handler skal på helt bynært niveau inspirere gæsterne til at gå på opdagelse i byen samt anviser servicefaciliteter. Udvalgelsen bør lægge vægt på nedenstående guidelines sammen med de overordnede principper.



Prioriter det helt lokale. Kortet må gerne vise små 'hemmelige' områder og oplevelser, som giver gæsten en fornemmelse af at komme tæt på stedet.



Prioriter kultur og oplevelser. Byens museer og andre kulturelle institutioner skal med på kortene.

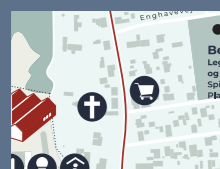

Prioriter service. Gæsterne vil gerne vide, hvor de kan købe is og mad, shoppe, overnatte, købe souvenirs eller postkort og finde et toilet. Vis de vigtigste steder og områder - medtag adgangspunkter og parkering. Stederne bliver på kortet præsenteret med ikoner - og ikke med navnet på hver enkelt restaurant eller butik.



Prioriter naturoplevelser. Byerne på Vestkysten rummer ofte aktiviteter - både de kystnære som bystranden, fiskemolen eller surfstranden og de mere universelle som legepladser, shelters eller idrætsfaciliteter. Tænk både i steder, man kan opsøge på egen hånd og organiserede/guidede aktiviteter.

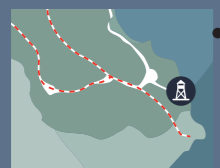

Prioriter ruter. Modsat de regionale kort, må bykortene meget gerne mindre ruter - det kan eksempelvis være naturvandringer, historiske ruter eller den sceniske aftentur.

Tænk tilgængelighed. Er stedet/attraktion offentlig tilgængelig? Kortet skal kun fremhæve steder, som har noget at tilbyde til byens gæster.

Tænk relativt. Det vil være forskelligt fra sted til sted, hvor højt barren for oplevelser sættes. På et sted med mindre tæthed vil man medtage flere beskudne oplevelser end i områder med mange store oplevelser. Kvalitet er dog altid et nøgleord.

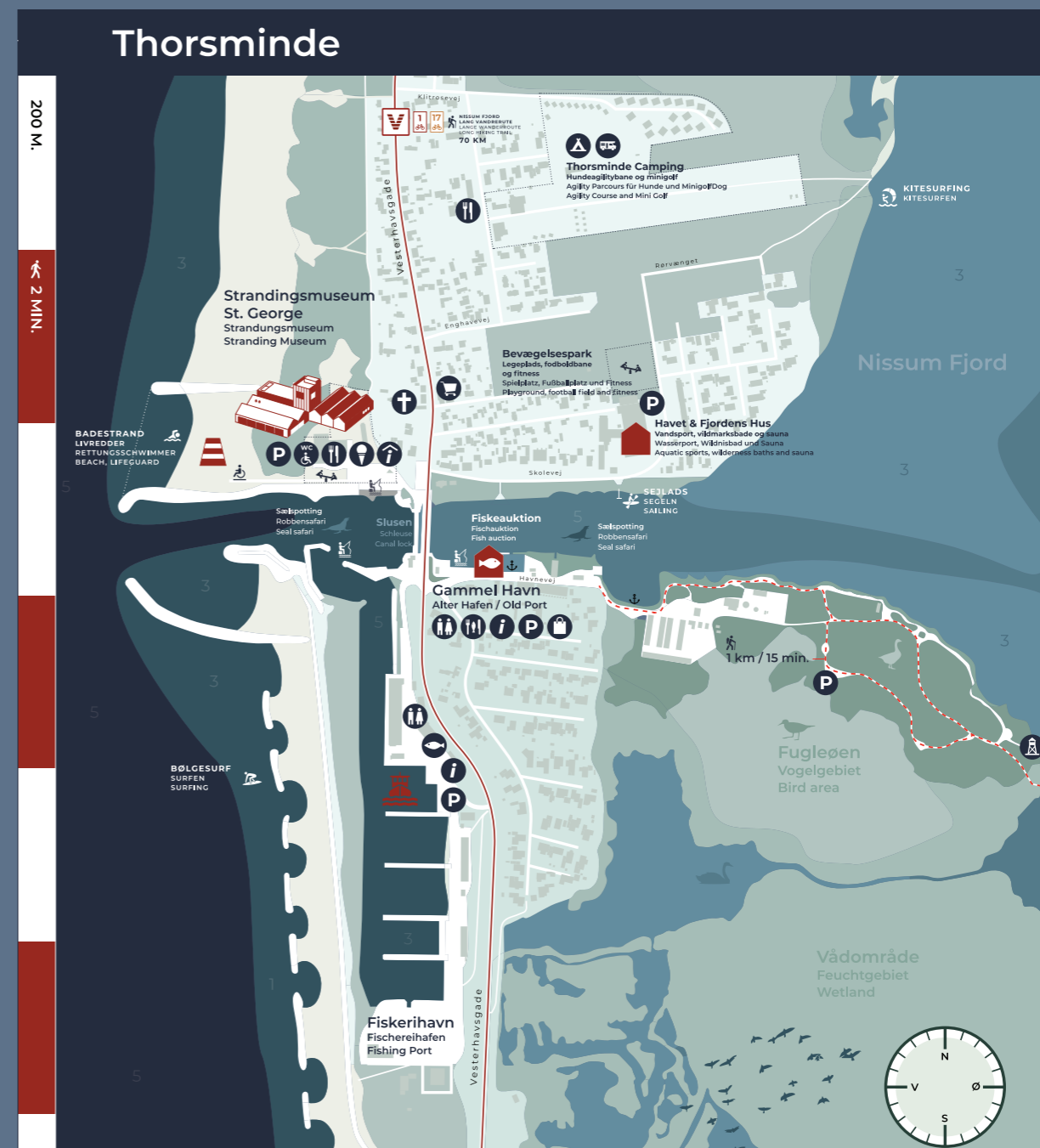

Det lokale kort (byen, attraktionen osv.)

Det lokale kort zoomer ind på den konkrete by eller attraktion og angiver mere præcise placeringer med overblik over skala, oplevelser og faciliteter i nærområdet.

Dette kort er tegnet til pilotprojektet i Thorsminde.

Ikoner til kort

Til Vestkysten Wayfinding er tegnet en række piktogrammer og illustrationer. Tag afsæt i disse, når I udpeger attraktioner. Og lad jer i øvrigt inspirere af de kort, som allerede er tegnet til pilotprojektet i Thorsminde.

Aktiv i naturen



Steder og service



Landemærker og særkender



Infrastruktur



Naturtyper og dyr



Highlights for de udvalgte feriesteder



Vejledning til opdatering af kortet på den fælles VESTKYST app

Wayfindingkonceptet for Vestkysten indeholder de fysiske regionale- og lokale kort og et digitale kort som er del af Vestkystens fælles app. Hvor udpegningerne til de fysiske kort skal være langtidsholdbare, da kortene kun sjældent udskiftes, kan det digitale kort i app'en opdateres løbende. Det anbefales, at indholdet på app'en løbende udvikles og tilpasses, i et tæt samarbejde mellem destinationsselskaberne, kommunerne, naturaktører og andre relevante samarbejdspartnere.

Vestkystens tre destinationsselskaber ejer den digitale del af konceptet, de er redaktør for og udvælger hvilken data, som vises på Vestkystens fælles app og det digitale kort i app'en.

Destinationsselskaberne har ansvaret for at udvikle indhold omkring oplevelser og aktører langs kysten med data fra Guide Danmark.

Kommunerne kan indtaste information om forskellige ruter, servicefunktioner og anden friluftsdato i GEO FA. Dette sker via kommunens GIS kort og de medarbejdere som arbejder med dem.



Hirtshals / Destination Nordvestkysten
Foto: Flying October

FORMIDLING AF VESTKYSTENS SÆRKENDER

Lokale fortællinger til formidlingstavlen

De lokale fortællinger kan være om personer, om steder eller om naturen. De kan være historiske eller nutidige. Og de kan være både sandfærdige eller skrøner. Fælles for dem alle er, at de skal skabe stemning.

Det er vigtigt, at sproget og fortællingernes 'tone of voice' tager afsæt i Vestkystens brandkoncept og kernefortælling. Tænk kreativt og fokuser på:

Det ultralokale. Det helt særegne skaber stemning og værdi, når man er på stedet - mere end de store ting, der trækker folk til langvejs fra. Prioriter de skæve historier, som man ikke kan finde på Google.

Stedet historie. Vestkystens historie er vild, og alt fra søslag til nybyggernes strabadser er med til at forme et sted.

Det finurlige. Lokale udtryk og stednavne er med til at give et sted karakter. Hvis der eksempelvis er en særlig sprogbrug på havnen, kan den være en fortælling værd.

Lokale personligheder. De fleste mindre byer har nogle personer – nulevende eller afdøde – som stikker ud. Vi er både ude efter fortællinger om de personer, der lægger navn til byens pladser eller veje og de mindre kendte personer, som måske bare altid sad på en bestemt bænk eller boede i et særligt hus.

Stedets natur. Nogle dyr eller planter har en særlig betydning eller er måske endemiske for stedet. Dem skal gæsten kende. I Thorsminde skaber slusen eksempelvis et unikt møde mellem hav og fjord.

Mændene mødes ved den gamle havnebænk

I gamle dage mødtes byens mænd på havnen for at holde øje med dem, der var ude at fiske. Bådene var ikke så store dengang, og hvis de blev taget af en forkert bølge på vej ind, kunne de i værste fald kæntré.

Mødestedet var ved bænken foran havnekontoret. Her kunne de både stå i læ og holde øje med indsejlingen.

I dag er fiskerbådene større og risikoen mindre. Men mændene mødes stadig ved bænken. Mest de ældre. Hver dag op ad formiddagen og igen efter frokost – og en lur – samles de og vender stort og småt om livet i Thorsminde. Sådan har det altid været.

ENGLISH

The men meet at the old harbor bench

In the old days, the men of the town met at the harbour to watch over those that were out fishing. Back then, the boats were not that big, and if they were taken by a wrong wave on their way back in, they would capsize should the worst happen.

The meeting point was by the bench in front of the harbour's office. Here they could both find shelter as well as keep an eye on those returning from sea.

Nowadays, the fishing boats are bigger, and the risk is less. But the men still meet by the bench. Mostly the elderly. Every day from the morning and again after lunch – and a nap – they gather and chat about life in Thorsminde. It has always been like that.

DEUTSCH

Die Männer treffen sich an der alten Hafenbank

Früher trafen sich die Männer der Stadt am Hafen, um diejenigen im Auge zu behalten, die draußen angeln waren. Zu dieser Zeit waren die Boote nicht so groß und wenn sie auf dem Weg zurück von einer falschen Welle erfasst wurden, konnten sie im schlimmsten Fall kentern.

Der Treffpunkt war an der Bank vor dem Hafenzentrum. Hier konnten sie sowohl geschützt stehen als auch ein Auge auf die haben, die in den Hafen hineingesegelt kamen.

Heutzutage sind die Fischerboote größer und das Risiko geringer. Trotzdem treffen sich die Männer immer noch an der Bank. Meist die Älteren. Jeden Tag morgens und wieder nach dem Mittagessen – und einem Nickerchen – versammeln sie sich und plaudern über das Leben in Thorsminde. So ist es schon immer gewesen.



visitnordvestkysten.dk

Eksempel på lokal fortælling fra Thorsminde. I Thorsminde ønskede de ikke at gøre brug af egen grafisk identitet.

Et par eksempler på de lokale fortællinger

De lokale fortællinger skal være korte men alligevel rumme personlighed og karakter. Der bør sigtes efter et omfang på ca. 100 ord. Nedenfor er et par (delvist digtede) eksempler, der kan bruges som inspiration og guideline.

OPLEVELSESORIENTERET:

Frihed på Puch Maxi

En Puch Maxi med mælkekasse bagpå er et hverdags-syn på Vestkysten, og i dag er det den klassiske knallert en ikonisk kulturbærer sammen med termokedeldragten.

Hvis du har lyst, kan du selv komme afsted. En guidet tur på Puch Maxi er en fantastisk oplevelse med røverhistorier fra Vestkysten – og et par sandfærdigheder – i den indbyggede højtaler i hjelmen. Det er asfalteret frihed langs Vestkysten.

Hvis du ringer til Jens Hedevang på 1234 5678, så er du ikke langt fra selv at fræse kysten tynd og opleve naturen, kulturen og maden. Jens kender alle de gode steder og har en af landets største samlinger af Puch Maxier.

HISTORISK / MENNESKELIG:

Peter Ollingsens hus drattede i havet

Peter Ollingsen var mere stædig end de fleste. Han var fisker og boede med sin familie i det hus, du står foran – men det har ikke altid ligget her.

Oprindeligt stod huset fra 1905 på kanten af Vestkystens vilde klitlandskab. Men under en voldsom storm i 1937 eroderede jorden, og huset var tæt på at falde sammen.

I de efterfølgende år flyttede familien resterne hertil og genopbyggede huset. I dag er huset indrettet som kulturcenter

Ude i klitterne, lidt nord for Strandvejen, er der sat en bænk der, hvor huset oprindeligt lå.

Eksempel på brug af lokal identitet på formidlingstavlen

Den grafiske opsætning af formidlingstavlen kan tage udgangspunkt i den lokale identitet. Her med eksempel fra Vadehavet.

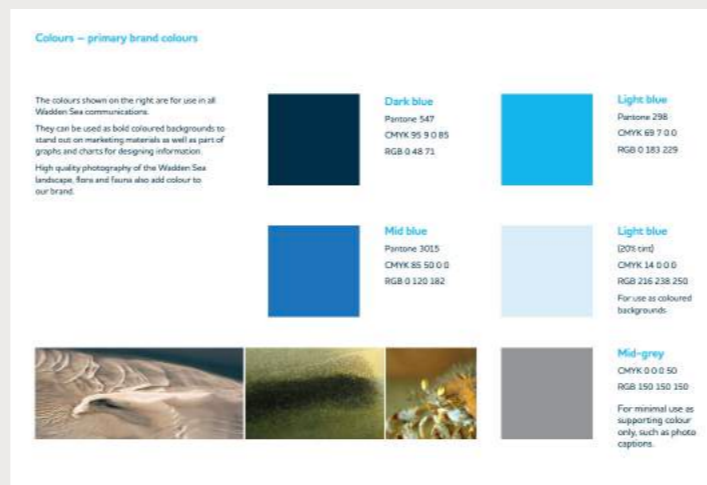
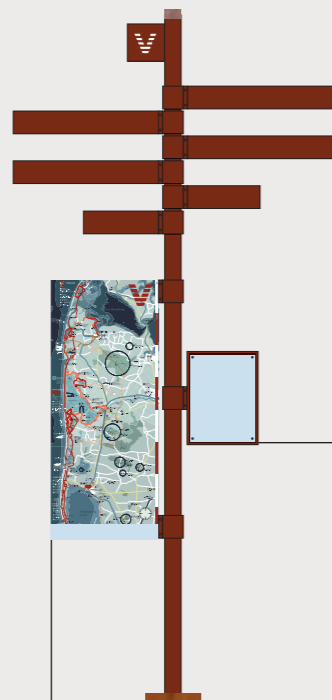

I bunden af kortet er et farvet bælte med logoet for Partnerskabet for Vestkysten. Her kan logoer fra lokale interessenter indarbejdet, og farven på bæltet kan tilpasses den lokale identitet.

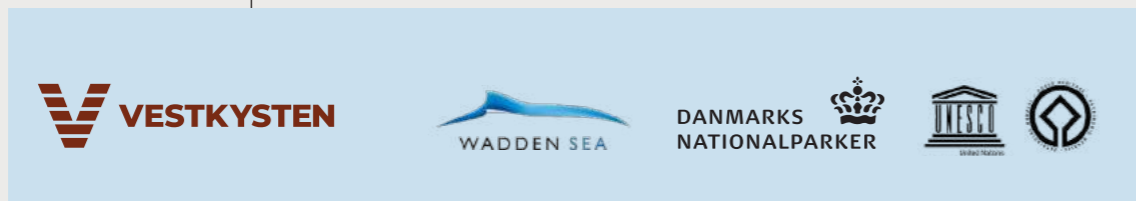

Her et eksempel på formidlingstavlen, hvor en lokal identitet er indarbejdet. Kun formatet (A3) ligger fast. Vestkysten Wayfinding er ikke nødvendigvis afsender på disse plancher.



FAQ

2.5

Eksempler på spørgsmål og dilemmaer til projektlederen

Spørgsmål:

Kan lokale aktører (fx. en erhvervsaktør) købe dele af konceptet, som fx en Stedsmarkør?

Svar:

Som udgangspunkt bør kommunen holde fast i den plan for placering og udpegning, som stemmer overens med den strategisk-fysiske udviklingsplan for det pågældende område. Hvis andre aktører henvender sig, må der fra kommunens side foretages en konkret vurdering med afsæt i principper for placering af wayfindingelementerne og den strategisk-fysiske udviklingsplans ambitioner. Det er vigtigt, at kommunen arbejder for at projektet ikke 'knopskyder' uplanlagt, men at der hele tiden holdes fast i en helhedsorienteret og strategisk plan for placering af elementerne.

Spørgsmål:

Hvordan henviser man til oplevelser, som ikke ligger kystnært, men som ellers lever op til principperne for udpegning?

Svar:

Vestkystens wayfindingsystem er først og fremmest tiltænkt wayfinding langs kysten, først og fremmest på de stærke feriesteder med fokus på at skabe genkendelighed langs Vestkysten. Der kan være risiko for at 'udvande' konceptets betydning, hvis det implementeres fx i de større hovedbyer inde i landet, hvilket derfor ikke anbefales. Hvis konceptet anvendes til wayfinding mere end 10 km inde i landet, bør det kun ske til attraktioner o.lign., som det er værd at køre efter fra kysten.

Spørgsmål:

Er der forskel på, hvilke oplevelser der formidles på det lokale kort og på pegeskiltets faner?

Svar:

Pegeskiltet har en begrænsning på seks faner, hvorfor de seks vigtigste steder bør fremgå her. Kortet har derimod ingen begrænsninger ifht. antal af oplevelser der henvises til. De steder, der fremgår på pegeskiltets faner, skal selvfølgelig gå igen på kortet.

Spørgsmål:

Hvad er sammenhængen mellem det lokale kort, det regionale kort og det digitale kort? Og hvad gør jeg, hvis en lokal aktør føler sig overset i udpegningen på det regionale eller det lokale kort?

Svar:

Wayfindingkonceptet for Vestkysten indeholder både de fysiske regionale og lokale kort og et digitalt kort, som findes i Vestkystens fælles app. Hvor udpegningerne til de fysiske kort skal være langtidsholdbare, da kortene kun sjældent udskiftes, kan det digitale kort i app'en opdateres løbende. Wayfindingkonceptet indeholder retningsgivende principper for, hvad der inkluderes på kortene. Det vil altid indebære en prioritering, som kommune og destinationsselskab skal kunne stå inde for og argumentere for. Hver beslutning om hvorvidt noget skal med eller ej beror derfor på en konkret og individuel vurdering med afsæt i de fælles principper. I tilfælde af at lokale aktører er uenige i

prioriteringen, er det derfor også op til kommune og destinationsselskab i fællesskab at vurdere, om prioriteringen er foretaget korrekt i henhold til principperne, eller om der er behov for en revision – eller om aktøren blot skal gøres opmærksom på sin tilstedeværelse i app'en.

Spørgsmål:

Hvad gør jeg, hvis en lokal henvender sig med input til og ønske om at opdaterer det digitale kort, som vises i Vestkystens fælles app?

Svar:

Vestkystens tre destinationsselskaber driver den digitale del af wayfindingkonceptet. Destinations-selskaberne er redaktør for og udvælger de data, der vises på Vestkystens fælles app og det digitale kort i app'en. Destinations-selskaberne har ansvaret for at udvikle indhold omkring oplevelser og aktører langs kysten med data fra Guide Danmark. Beslutninger om hvad der skal indgå i kortet på app'en ligger derfor hos destinationsselskaberne.

APPENDIX

8.0

Milepælsplan

MILEPÆLSPLAN		kvartal				kvartal				kvartal				kvartal				
		mdr.	mdr.	mdr.	mdr.	mdr.	mdr.	mdr.	mdr.	mdr.	mdr.	mdr.	mdr.	mdr.	mdr.	mdr.	mdr.	
Implementering af Vestkysten Wayfinding i Vestkystens kommuner																		
F0 Projektmodning	Orientering i Udviklingsplan for Vestkysten, Vestkystens Wayfindingkonceptets 4 dokumenter/publikationer.																	
	Budgetnotat og indstilling til politisk behandling																	
	Afklaring af økonomisk ramme og finansiering																	
F1 Planlægning	Planlæg projektets forløb -milepælsplan og intern kommunal proces.																	
	Nedsættelse af arbejdsgruppe med ansvar for udarbejdelse af en plan for placering, i et samarbejde mellem relevante kommunale forvaltninger og lokale aktører/grundejere																	
	Akørkortlægning og planlægning af inddragelsesforløb i forbindelse med elementernes placering og oplevelsesudpegninger til kortene,																	
	Udpegningsproces af oplevelser i samarbejde med Destinationsselskabet. Alle kommuner arbejder individuelt med udpegning til deres 'eget kort', men obs på overlap og den fælles Erfa gruppe drevet af DKNT.																	
	Involvering af lokale nøgleaktører, der kan spille en rolle både i forhold til kvalificering af projektet til placering og udpegning og ift. lokal forankring evt. nedsættelse af ambassadørkorps																	
	Dialog og afklaring af grænseflade med med naturaktører eller andre relevante aktører (kommunal el. statsejet)																	
	Beslutning om endelig plan for placering lokalt og endeligt budget																	
	Beslutning om endelig oplevelsesudpegning til kort																	
	Lokal gennemgang og sanering af øvrige skilte som bliver overflødige																	
	Afklaring af behov for byggetilladelse, politisk godkendelse/bevilling, behov for udbud (jf. Udbudsloven), valg af udbud / lokal rammeaftale eller indkøb af hyldevare hos leverandøren.																	
	Forundersøgelser igangsættes ifht. LER, GEO teknik, behov for tilladelser ifht. Kystfredningszoner, Lokalplan, tilladelse v. andre lodsejere mv.																	
	Afklaring og beskrivelse af lokal monteringsopgave																	
F2 Forslag	Udbud eller tilbud fra leverandør på elementer og kort rekvireres, kontrakt/bestilling og produktionsopstart																	
	Evt. Indkomne tilbud på monterings og anlægsopgaven, vinderen udpeges, kontrakt og tidsplan udarbejdes																	
	Tidsplan for anlægsprojektet justeres på baggrund byggetilladelse, produktionstider, entreprenørens input																	
	Kort: 4 ugers produktionstid, herefter korrekturlæsning og endeligt print (koordinering m. skilteproducent)																	
	Skilte: 8 ugers produktionstid (Levering koordineres med entreprenør)																	
	Inventar: 8 ugers produktionstid (Levering koordineres med entreprenør)																	
	Kommunikationsindsats 1: Hvad kommer til at ske? (Præsentation af Vestkystens WF og lokal plan for placering)																	
F3 Myndighedsbehandling	Projektleder søger nødvendige tilladelser mv. med materiale fra Vestkysten Wayfinding - Tegninger og beskærvelser, herunder byggetilladelse, dispensation fra kystdirektoratet mv.																	
	Evt. tilkobling af byggeleder, jf. krav i byggetilladelse om tilsyn med anlægsarbejdet, sikkerhed og sundhed, afleveringsforretning og efterfølgende ibrugtagningstilladelse																	
F4 Udførsel	Levering af kort-, skilte- og inventar																	
	Udarbejdelse og opsætning af byggepladsskilt, på steder hvor elementerne placeres med info om projektet målrettet borgerne																	
	Montering af kort-, skilte- og inventar ud fra rådgivers monteringsvejledning (del af WF aflevering) OBS på orientering mod Vest når pæle støbes ned, skiltemonteres og inventar placeres																	
	Kommunal PL eller BL (byggeleder) koordinerer m. leverandører og entreprenør og fører tilsyn med anlægsarbejdet																	
F5 Aflevering	Afleveringsforretning ml. entreprenør og BL / PL fra kommunen																	
	BL / PL fra kommunen udfører ibrugtagningstilladelse ved krav om byggetilladelse mv.																	
F6 Aflevering	Indvielse, Åbning af projektet, Presse mv. koordineres m. (Lokal kommune / Destinationerne / DKNT)																	

Bestilling af fysiske elementer hos G9

Alle elementerne kan bestilles hos G9.
Tag kontakt til Jan Strandkvist for yderligere information.

KONTAKT

G9 landskab – Park & Byrum A/S
Toldbodgade 96
8930 Randers

Jan Strandkvist

+45 2835 7021
js@G9.dk



Bork Havn / Destination Vesterhavet

Litteratur

- Udviklingsplan for Vestkysten
- Vestkystens brand- og kernefortælling
- Vestkystens profilstrande
- Evt. DKNTs side om strategisk-fysisk udviklingsplaner. her
- Vestkysten Wayfinding – Koncept
- Vestkysten Wayfinding – Tegninger, beskrivelser og monteringsvejledning.
- Vestkysten Wayfinding – Tilbudsliste



Tøndermarsken / Destination Vadehavskysten
Foto: Ulrik Pedersen

GUIDE TIL PROJEKTERING OG MONTERING

VESTKYSTEN WAYFINDING

3.0

INDHOLD

TEKNISKE TEGNINGER

Stedmarkør	111
Vestkystmarkør	115
Mødested	118
Skiltefamilie	121

GRAFIK OG GRAFISK OPSÆTNING

Faner til pegeskilte	130
Rutemarkører	135
Kort	137
Formidlingstavle	138
Kompasnål	139

MONTERING

Fundament og montering	140
Samvejledning - princip for Stedmarkør	142
Samvejledning - princip for pegeskilte	143

GUIDE TIL PROJEKTERING OG MONTERING VESTKYSTEN WAYFINDING

© Partnerskabet for Vestkystturisme?

Juni 2021

Vestkysten Wayfinding er finansieret af Partnerskabet for Vestkystturisme, Dansk Kyst og Naturturisme og Realdania.

Guide til projektering og montering er udarbejdet af det tvær faglige rådgiverteam – Le bureau, STED – by og landskab, Peter Svarre, The Central samt Johanne Bugge.

Design udarbejdet i forbindelse med Vestkysten Wayfinding er unikt og tilhører Partnerskabet for Vestkystturisme.



petersvarre.dk

THE
CENTRAL



PRINCIP- OG MÅLTEGNINGER TIL DE FYSISKE ELEMENTER

3.1

Stedmarkøren - overblik

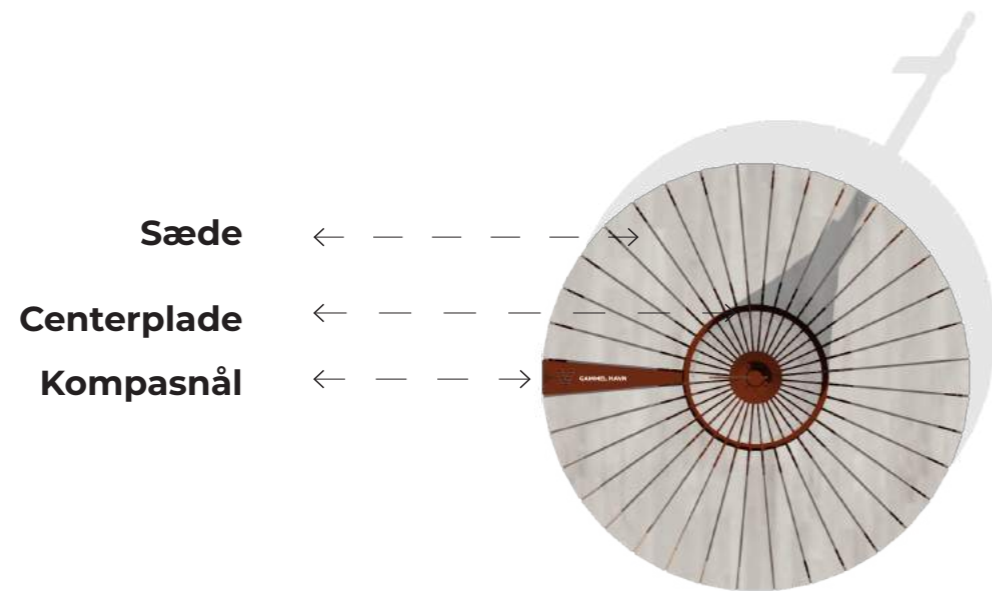

Mast udføres i varmgalvaniseret og pulverlakeret stål RAL 3009 HR. Godstykkelse 3mm. Mast top Ø6, mast midte Ø8, mast bund Ø12.

Fane m. bomærke udføres i cortenstål, med udstanset bomærke. Godstykkelse 8mm. Fane m. bomærke udføres med indvendig og ikke synlig samling.

Ryglæn og sæde udføres Kileskåret træbeklædning i EUTR sapeli mahogni

Rygstøtte udføres i varmgalvaniseret og pulverlakeret stål RAL 3009 HR

Kompassnål m. grafik udføres med 3 mm syrefast rustfast stål. Pulverlakeret RAL 3009 HR. Gradeangivelse og bomærke enten præges i overfladen eller nedfræses 1,5 mm. kræver senere afklaring pga. produktionen. Stednavn nedfræses 1,5 mm og ilægges hvidt.

Ring m. grafik udføres i pulverlakeret syrefast rustfast stål RAL 3009 HR. Godstykkelse 1,5mm. Gradeangivelser og "#VESTKYSTEN" udstanses, bagvedliggende stål hvidmales.

Hætte udføres i varmgalvaniseret og pulverlakeret stål RAL 3009 HR. Godstykkelse 3mm

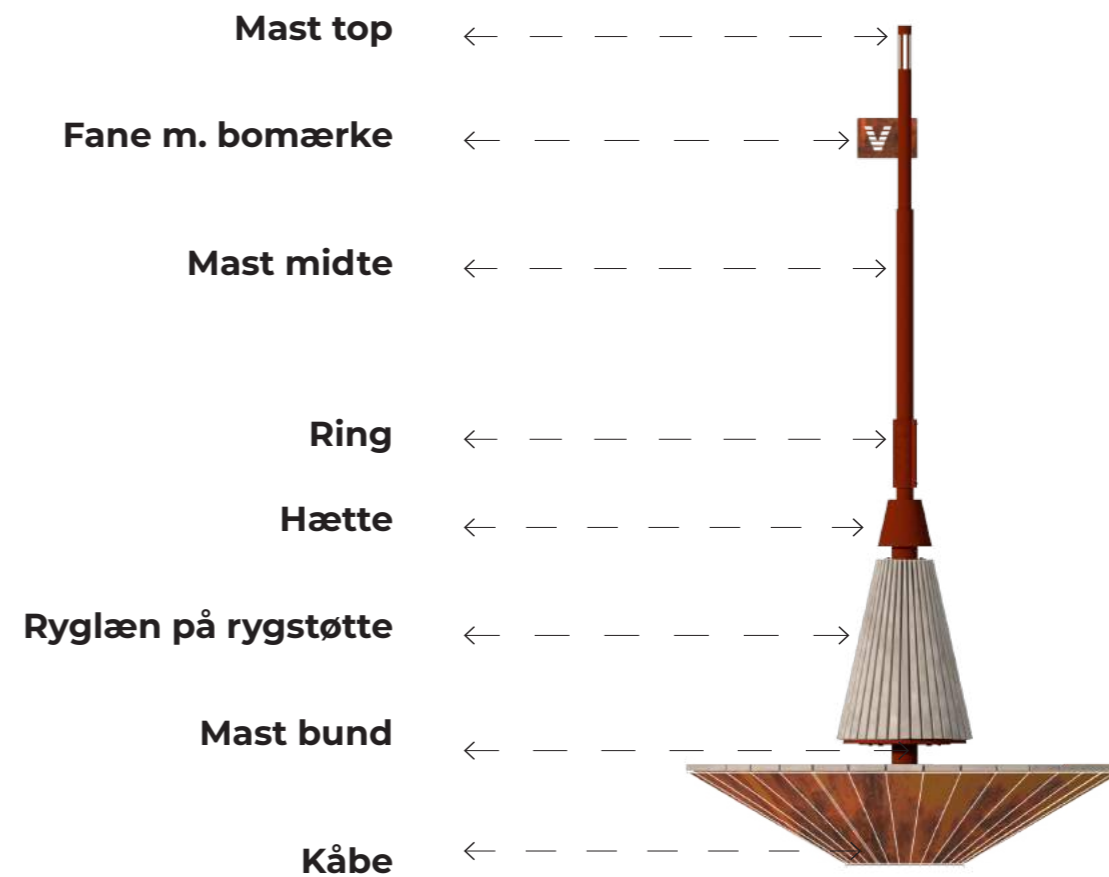

Kåbe udføres i cortenstål. 3 mm stepbukket pladestål med afstivningskraver i 5 mm

Centerplade udføres i varmgalvaniseret og pulverlakeret stål RAL 3009 HR

Lys (tilkøb) Integreret LED belysning bag rygstøtten samt i toppen af masten. Effektbelysning i mast, støbt LED enhed i en "satin ice" akrylcylinder med diffust lys uden hotspots/synlige lyskilder, 3000 Kelvin. Stemningsbelysning under rygstøtte, integreret og tilsluttet skjult bag rygstøtten.

Samlinger

- Træbeklædning på sæde og ryg udføres uden synlige samlinger.
- Kåbe udføres uden synlige bolte eller svejsninger.
- Ring påboltes omkring mast. Hætte er svejst til mast
- Skruer- og boltmateriel er A4-70 syrefast stål.

Kanter

- Alle stålkanter slibes / knækkes.
- Alle trækanter afrundes R2 / Ø4mm.

Stedmarkøren - tegning

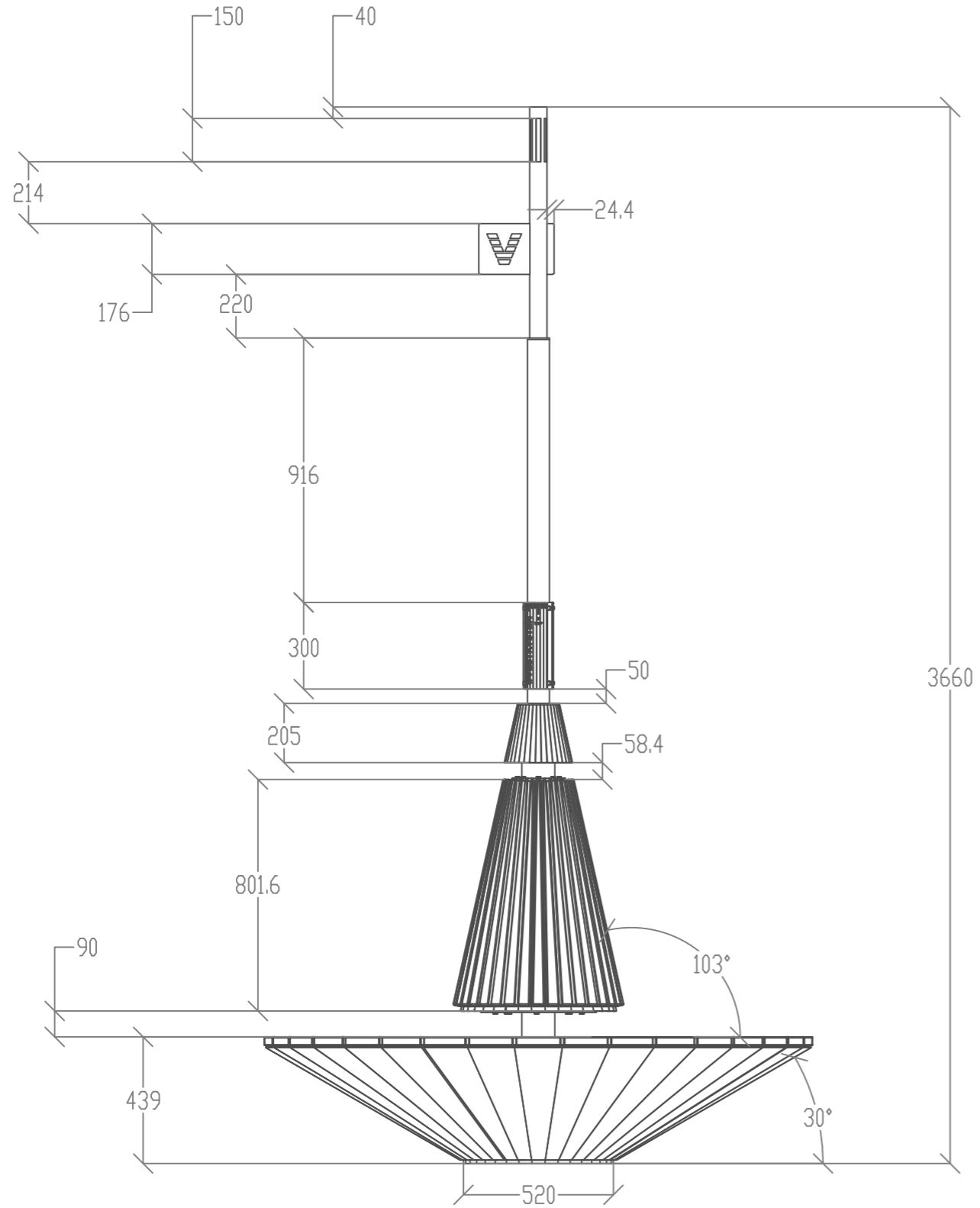

Opstalt 1:20

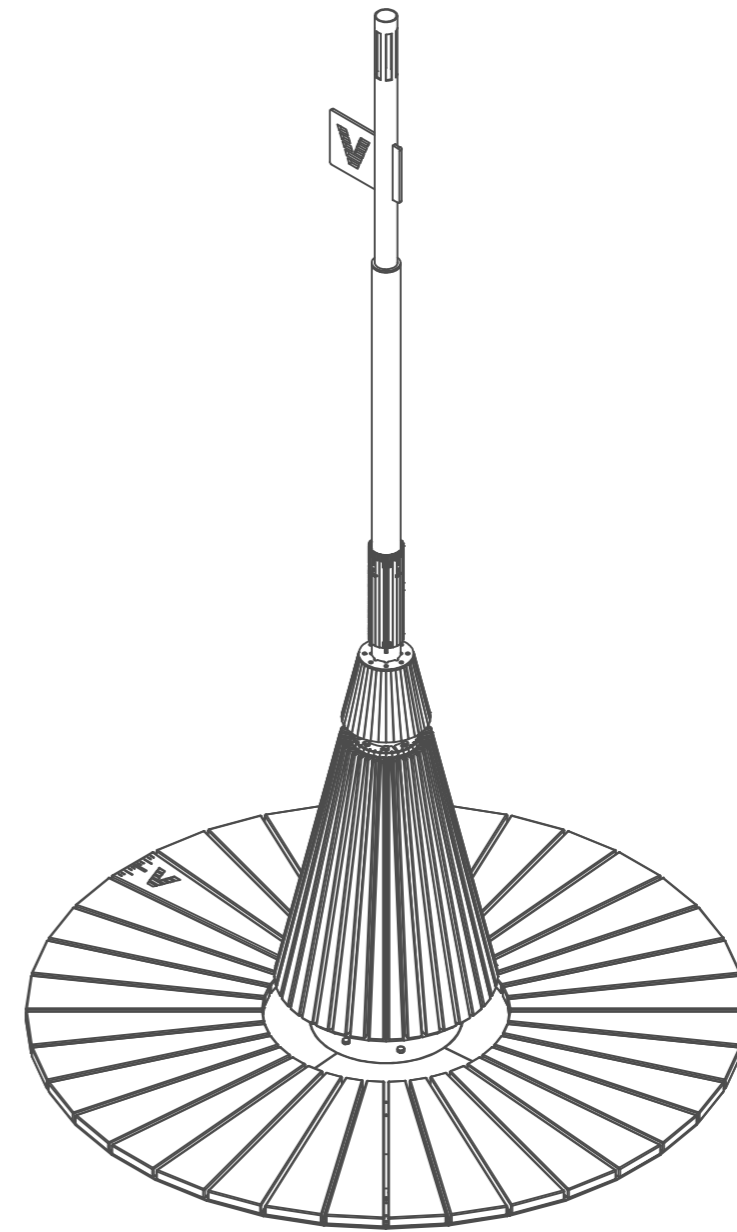

isometri

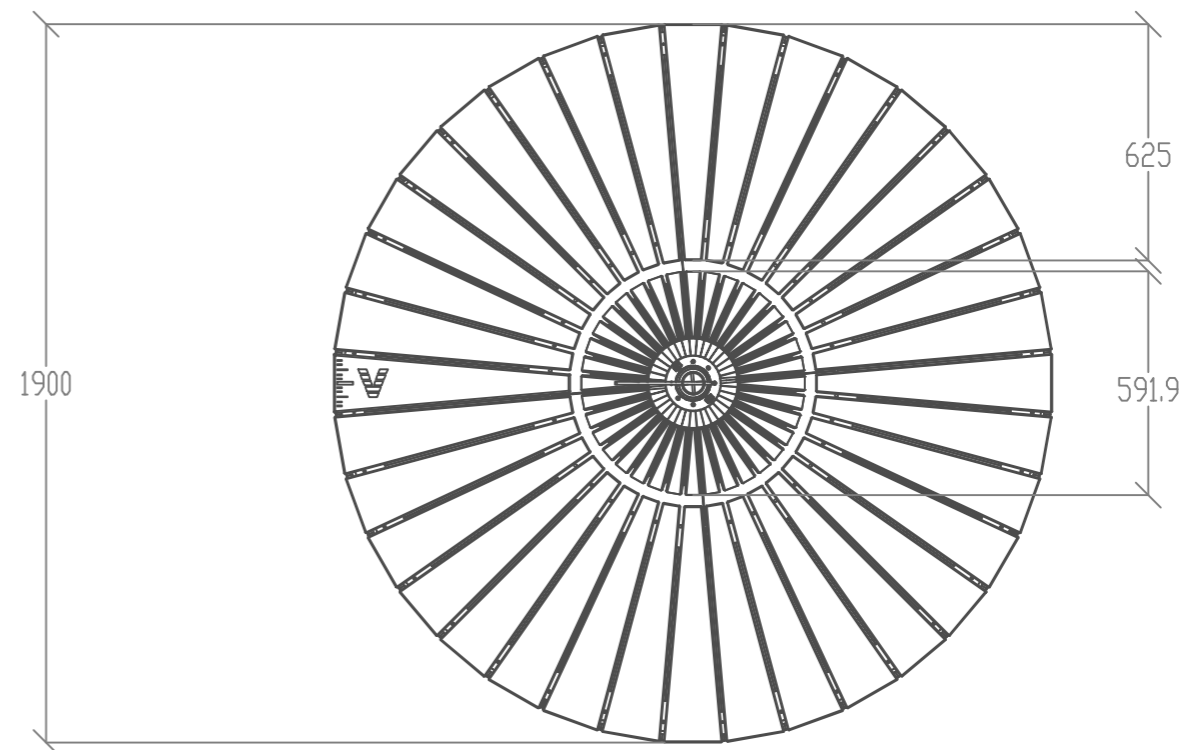

Plan 1:20

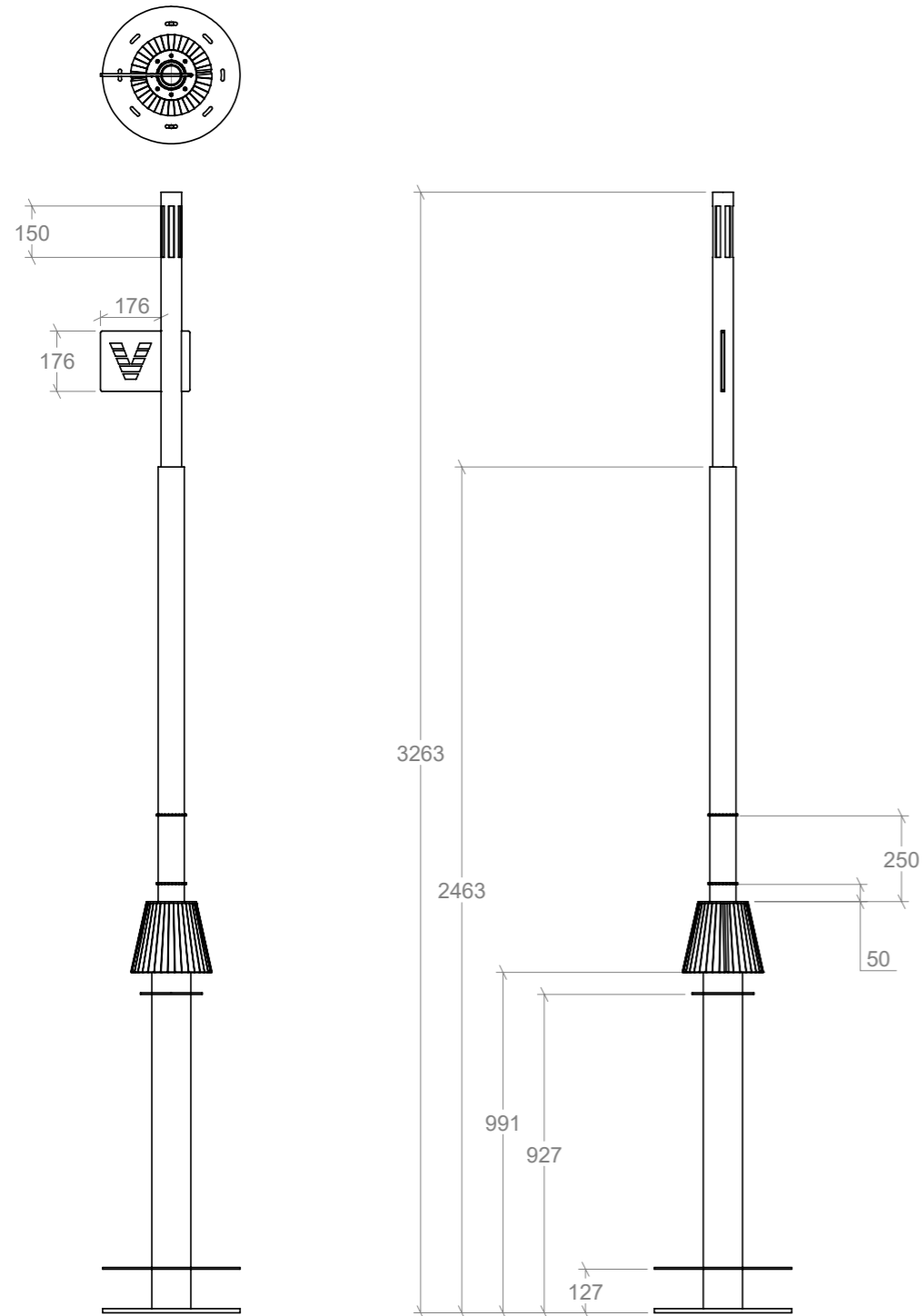

Mast og fane m. bomærke 1:20

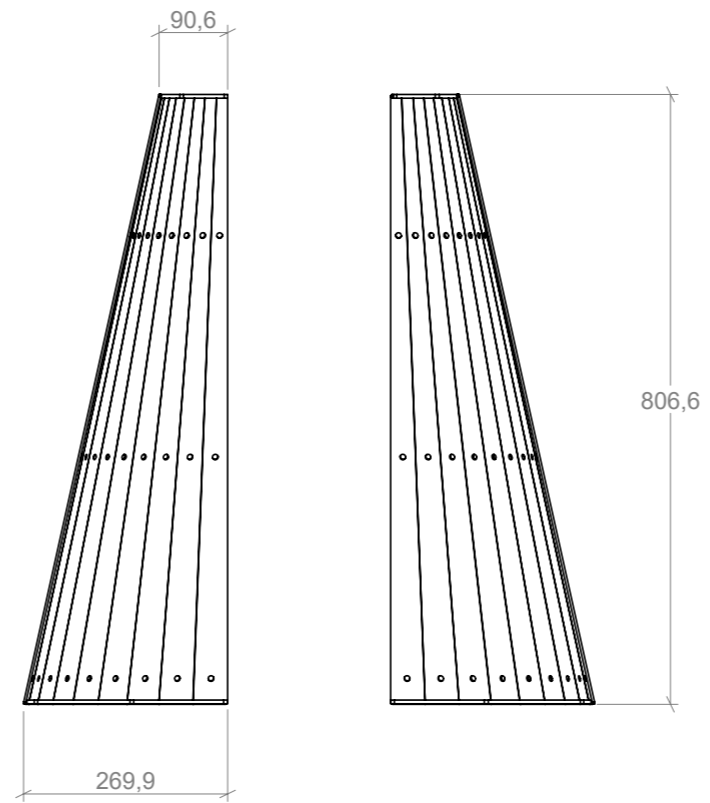

Rygstøtte 1:10

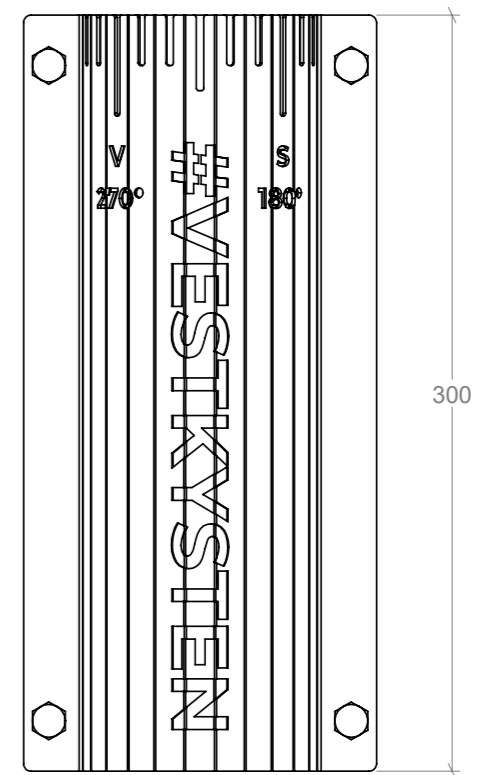

Ring m. grafik 1:3

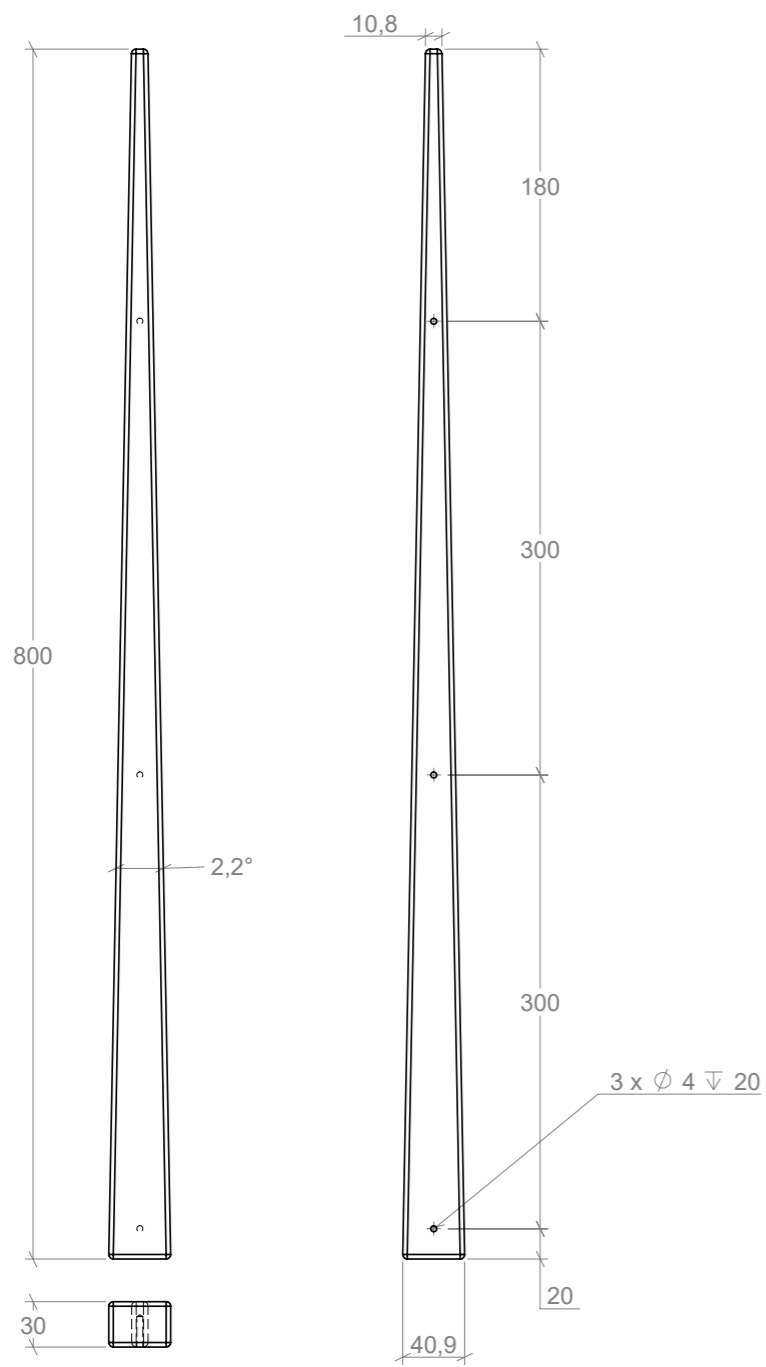

Kileskåret træbeklædning ryg 1:5

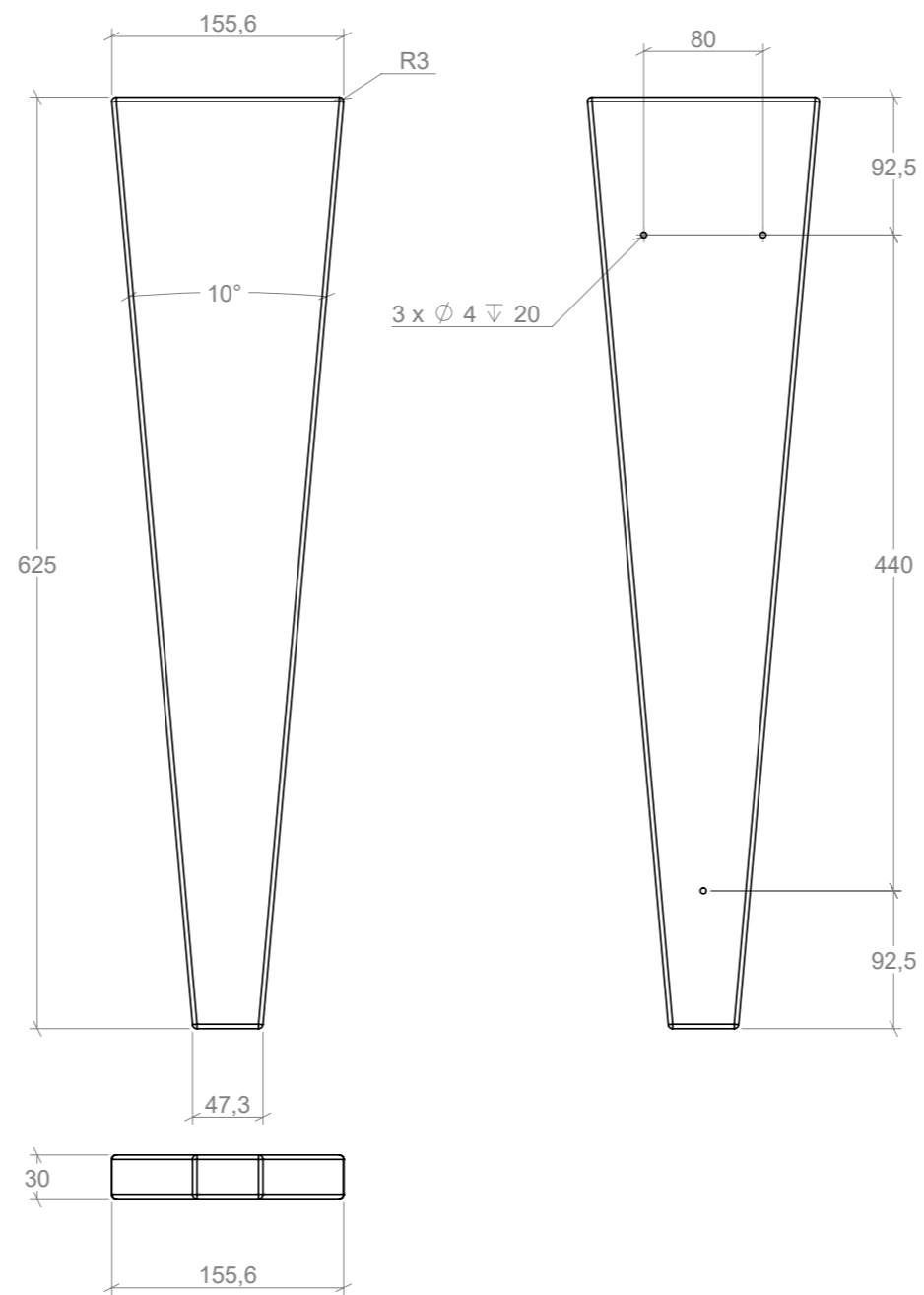

Kileskåret træbeklædning sæde 1:5

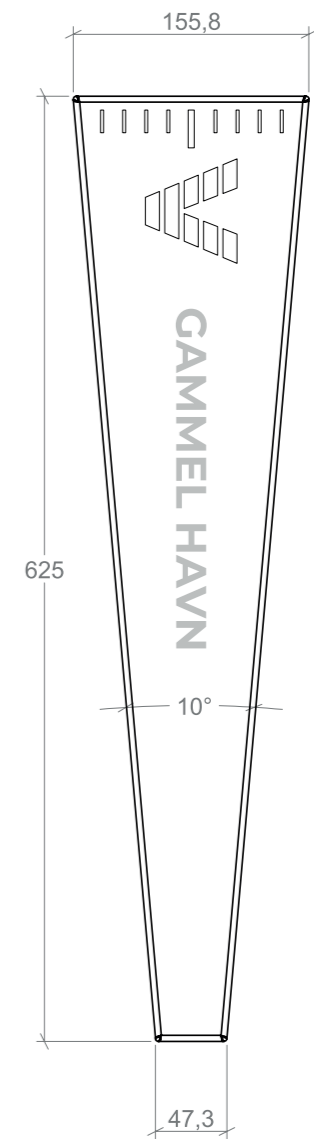

Kompasnål m. Stednavn, graddean-
givelser og bomærke 1:5

Vestkystmarkøren - overblik

Sæde

Kileskåret træbeklædning i EUTR sapeli mahogni

Kompasrose m. grafik

Udføres i varmgalvaniseret og pulverlakeret stål RAL 3009 HR. Kompasrosens kompas er præges i stålet. Gradeangivelse og bomærke enten præges i overfladen eller nedfræses 1,5 mm. kræver senere afklaring pga. produktionen.

Kåbe udføres i cortenstål. 3 mm stepbukket pladestål med afstivningskraver i 5 mm

Lys (tilkøb)

LED Stemningsbelysning under sæde i kåbe, integreret og tilsluttet skjult bag rygstøtten. Diffust FLEX LED bånd, 3000K. Lyset gennemlyser trælamellernes mellemrum.

Samlinger

Træbeklædning på sæde udføres uden synlige samlinger.
Kåbe udføres uden synlige bolte eller svejsninger.
Skrue- og boltmateriel er A4-70 syrefast stål.

Kanter

Alle stålkanter slibes / knækkes.
Alle trækanter afrundes R2 / Ø4 mm.

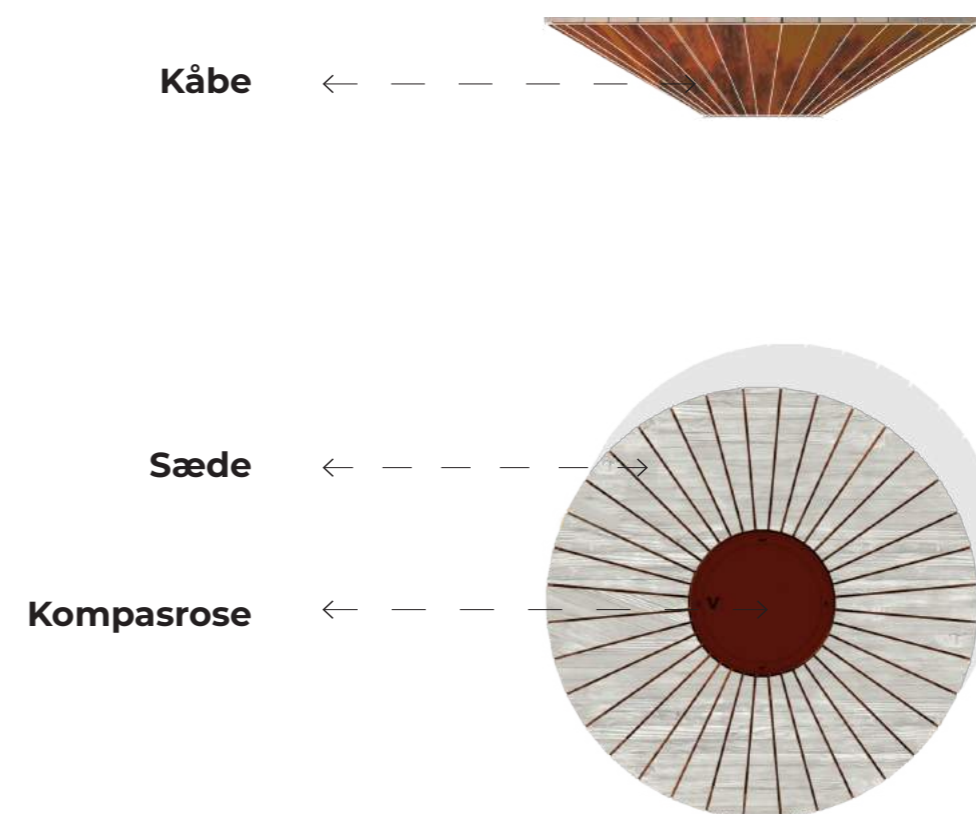

Vestkystmarkøren - tegning

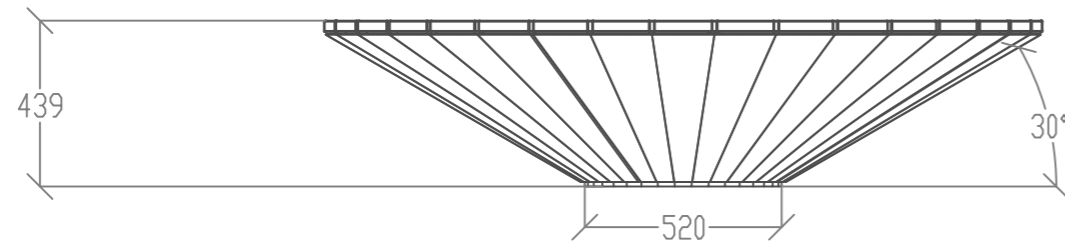

Opstalt 1:20

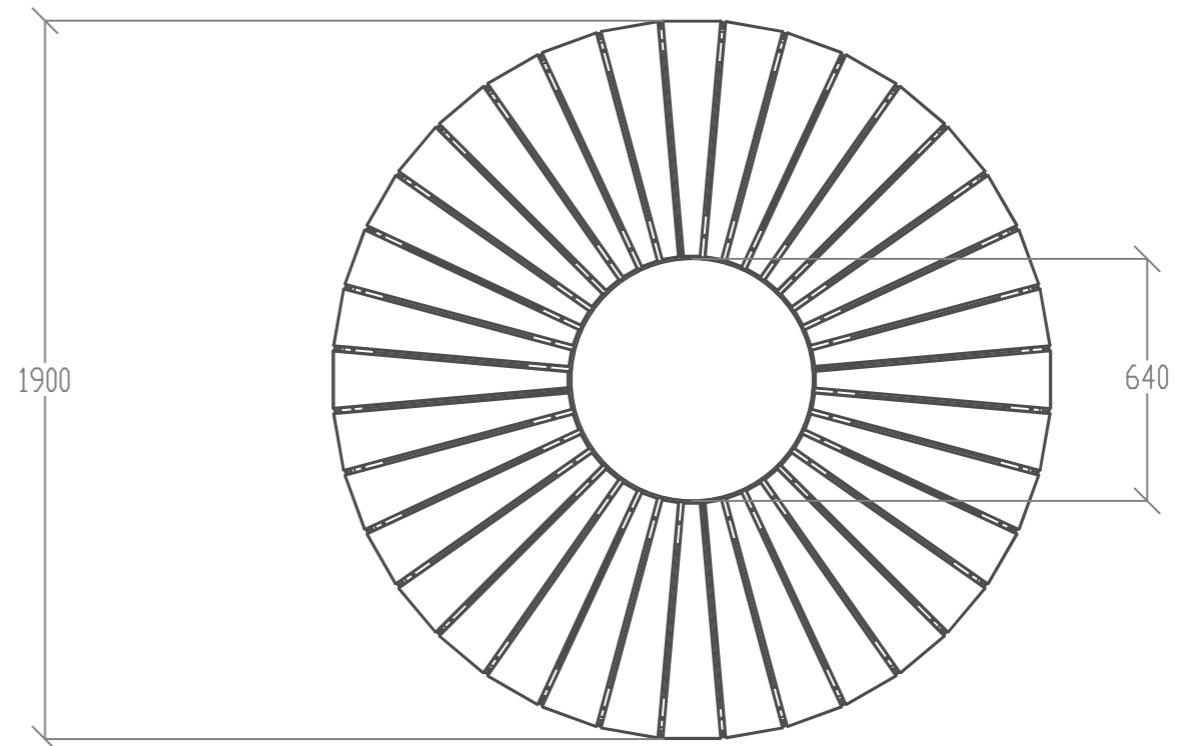

Plan 1:20

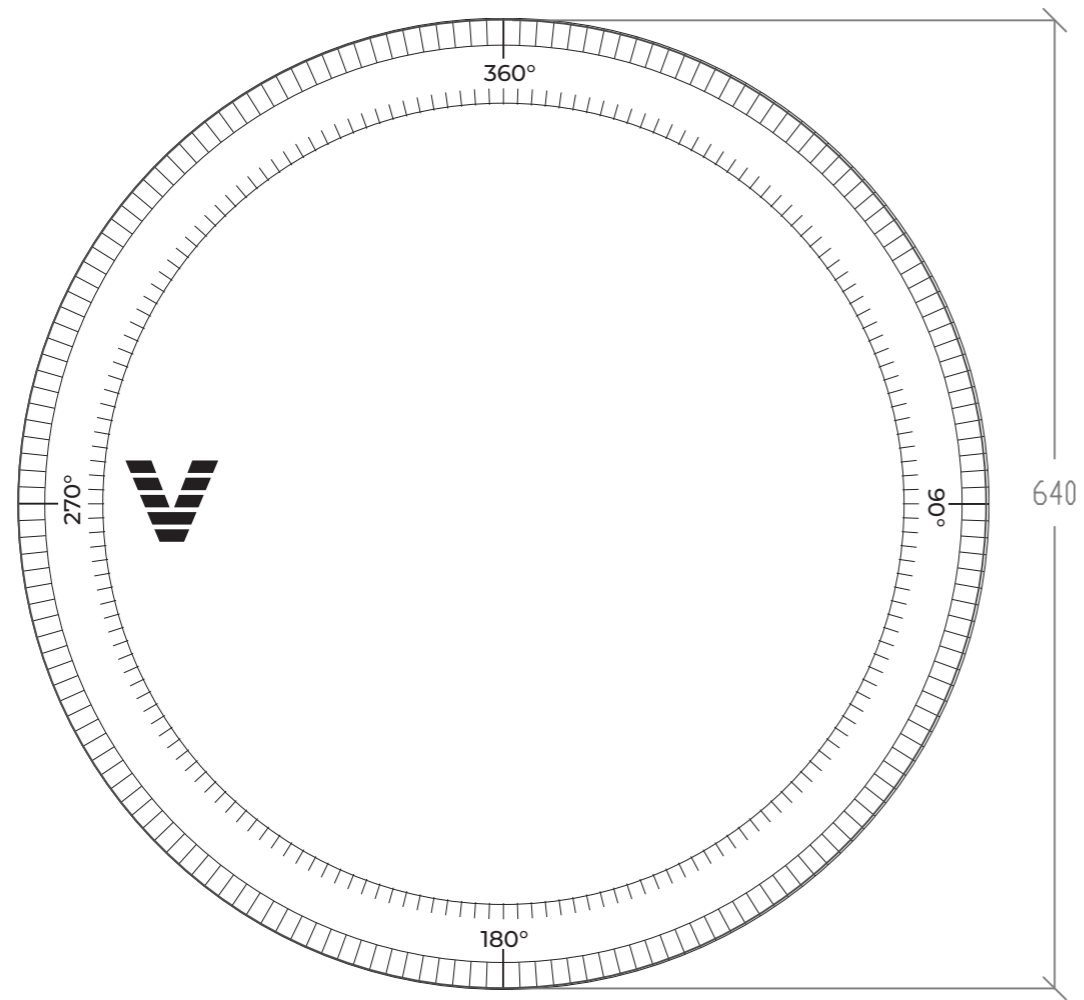

Kompassrose 1:5

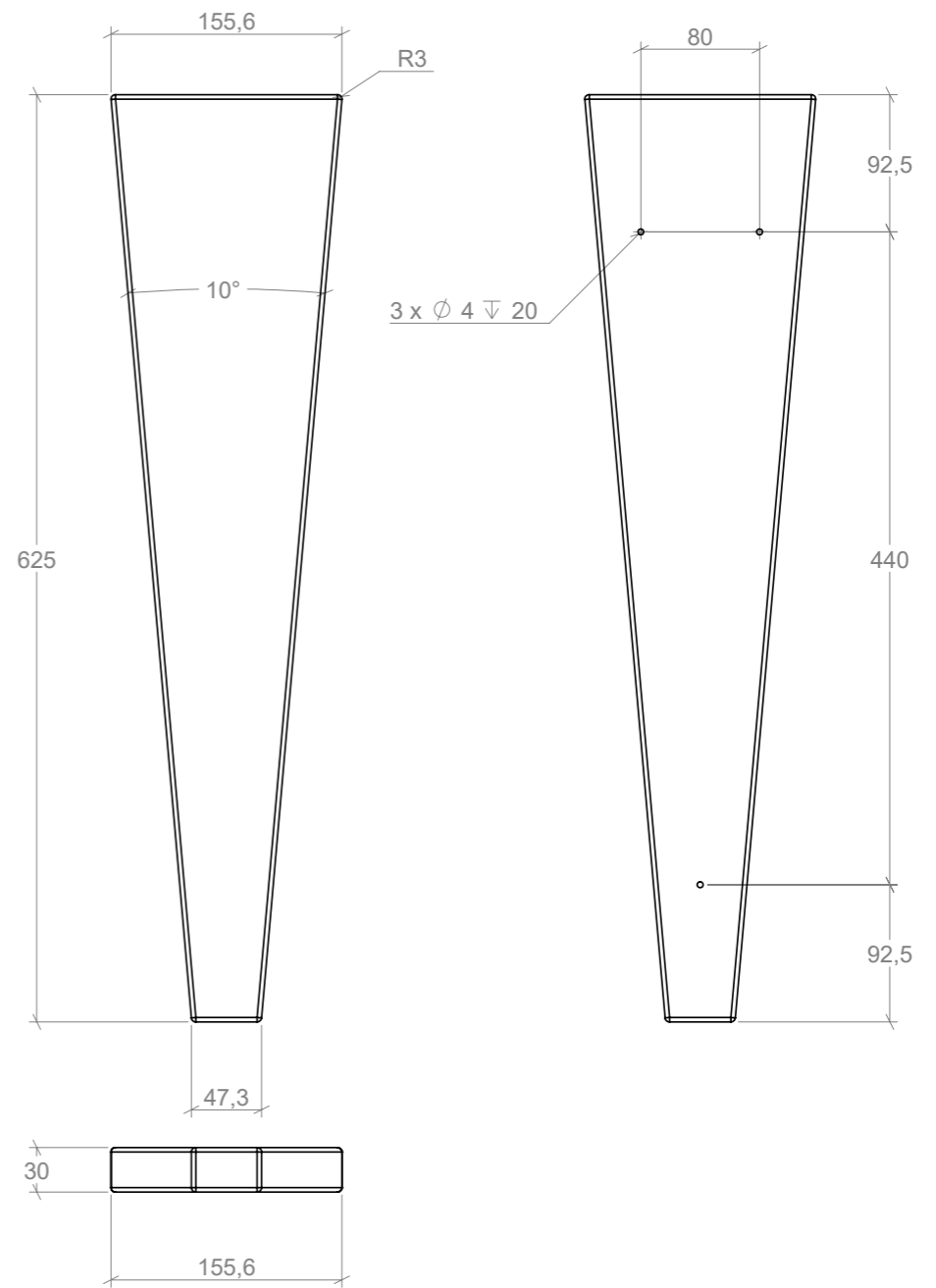

Kilekåret træbeklædning sæde 1:5

Mødestedet - overblik

Sæde

Kileskåret træbeklædning i EUTR sapeli mahogni

Kompasnål m. grafik

3 mm syrefast rustfast stål. Pulverlakeret RAL 3009 HR.
Gradeangivelse og bomærke præges i overfladen.
"#VESTKYSTEN" nedfræses 1,5mm og ilægges hvidt.

Verdenshjørner

Nord, syd og øst markeres med nedfræset 2 mm syrefast rustfast stål.
Korrekt, påskruet fra undersiden (uden synlig samling)
Pulverlakeret RAL 3009 HR.

Kåbe

Udføres i cortenstål. 3 mm stepbukket pladestål med afstivningskraver i 5 mm.

Samlinger

Træbeklædning på sæde udføres uden synlige samlinger.
Kåbe udføres uden synlige bolte eller svejsninger.
Skrue- og boltmateriel er A4-70 syrefast stål.

Kanter

Alle stålkanter slibes / knækkes.
Alle trækanter afrundes Ø5mm.

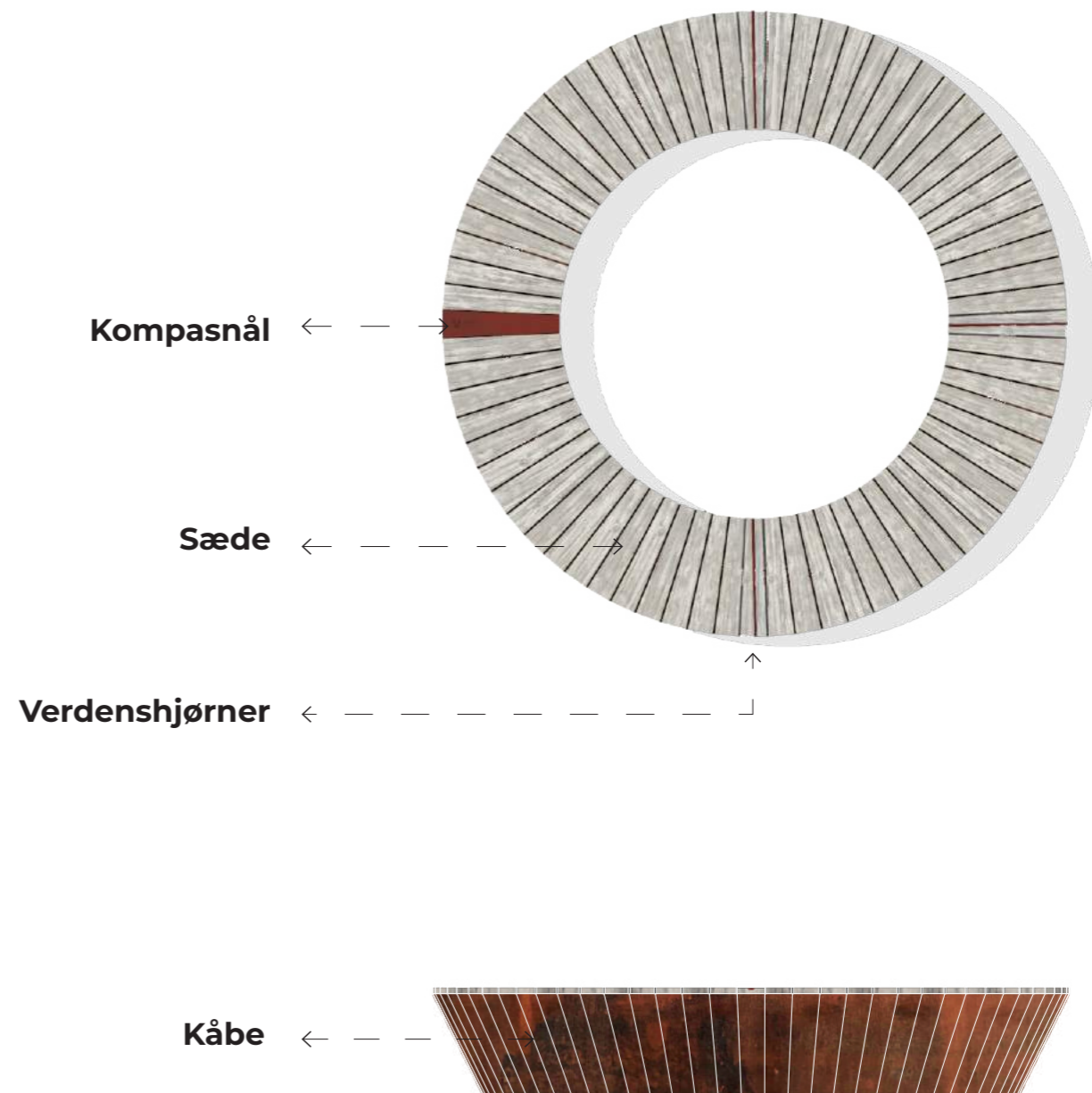

Mødestedet - tegning

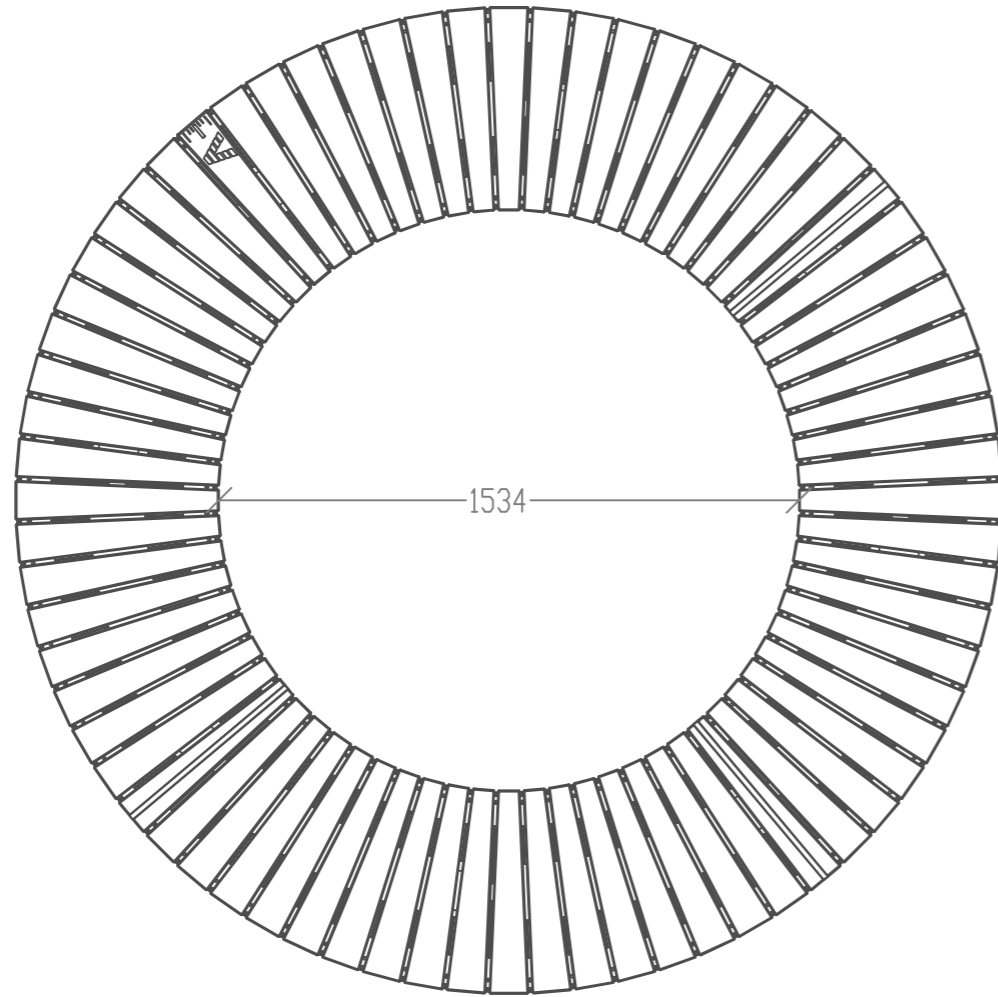

Plan 1:20

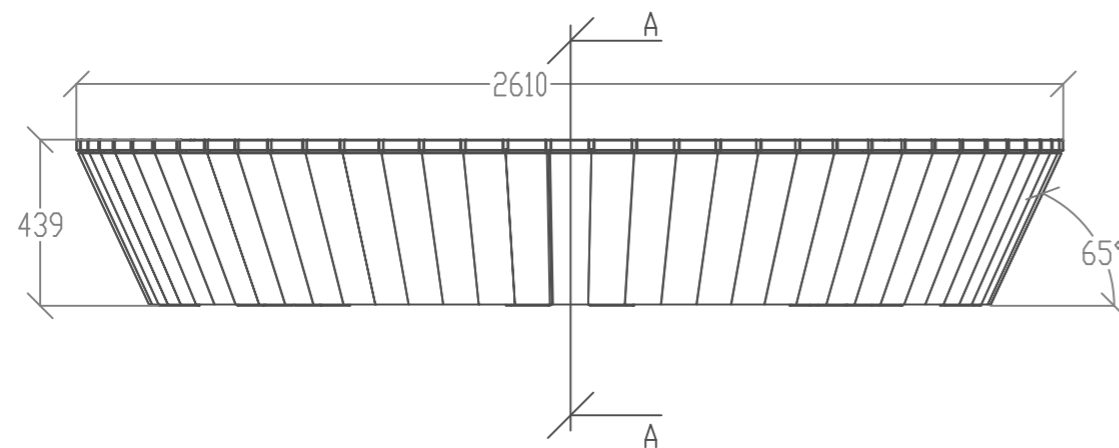

Opstalt 1:20

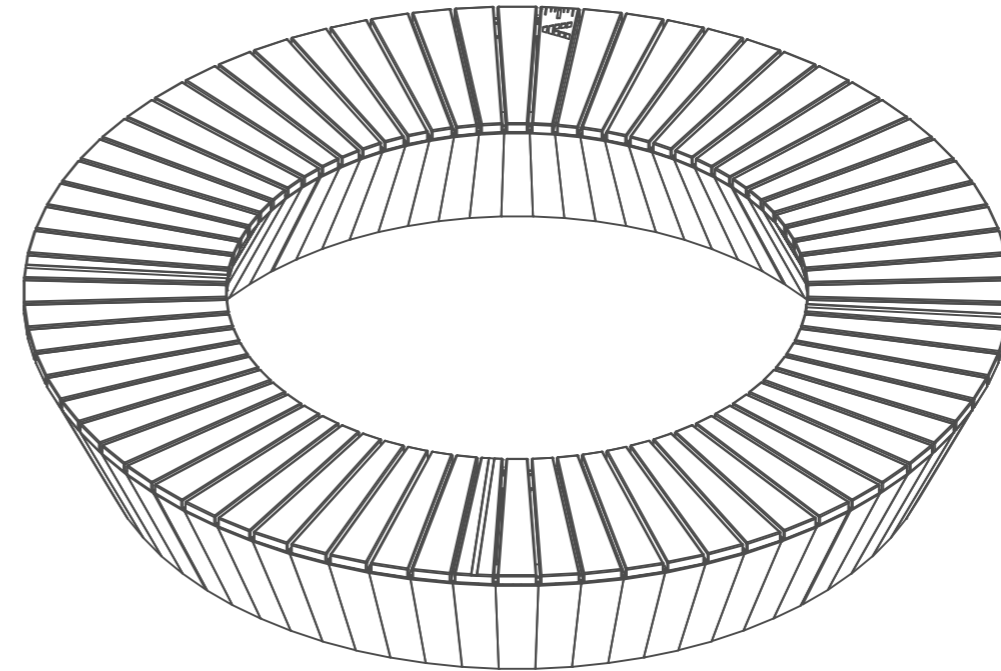

Isometri

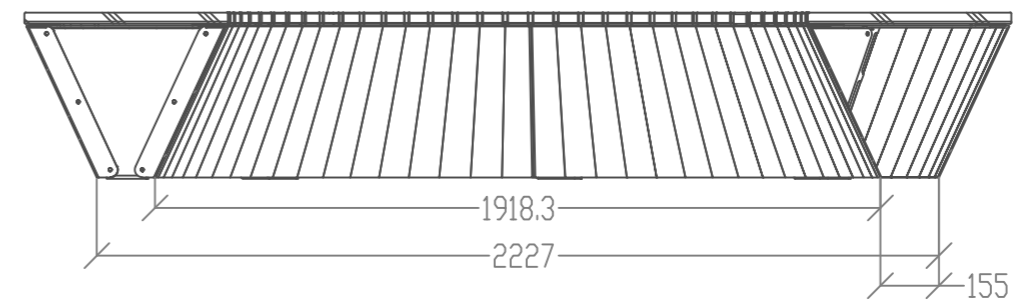

Snit A - A 1:20

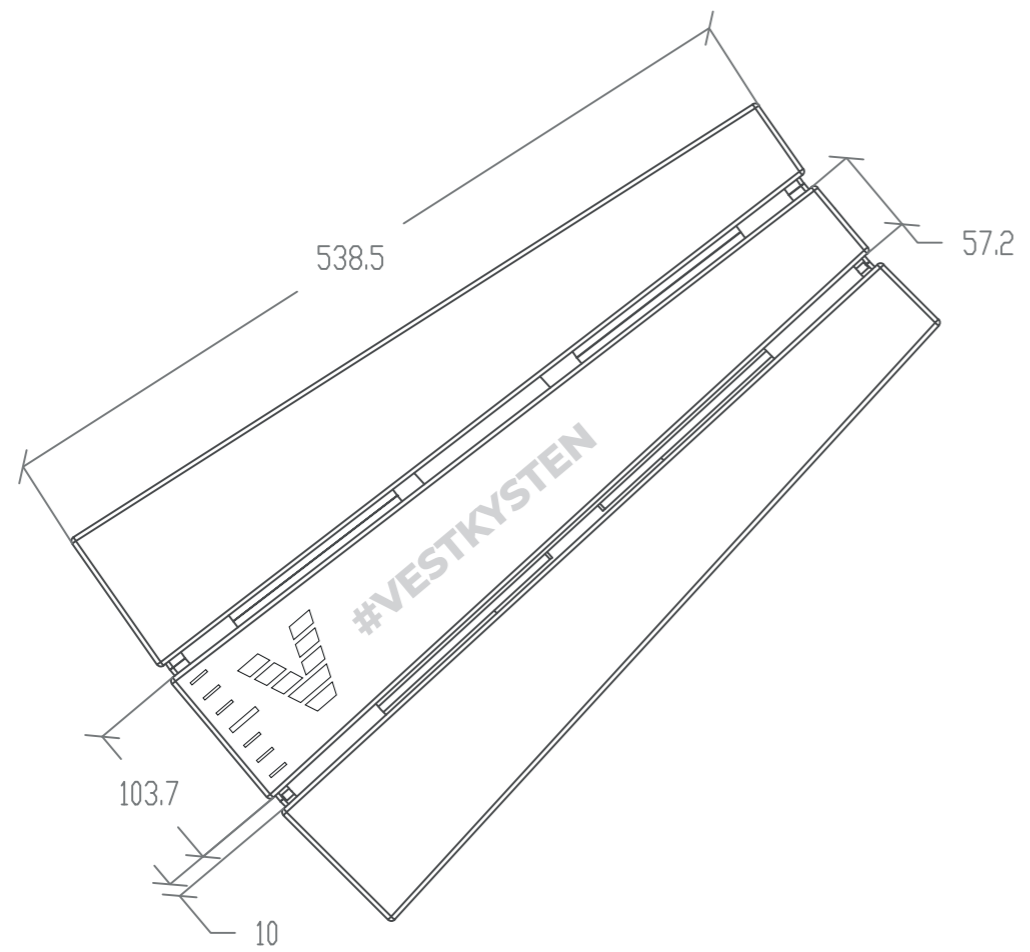

Kompasnål m. graddeangivelser og bomærke og #VESTKYSTEN 1:5

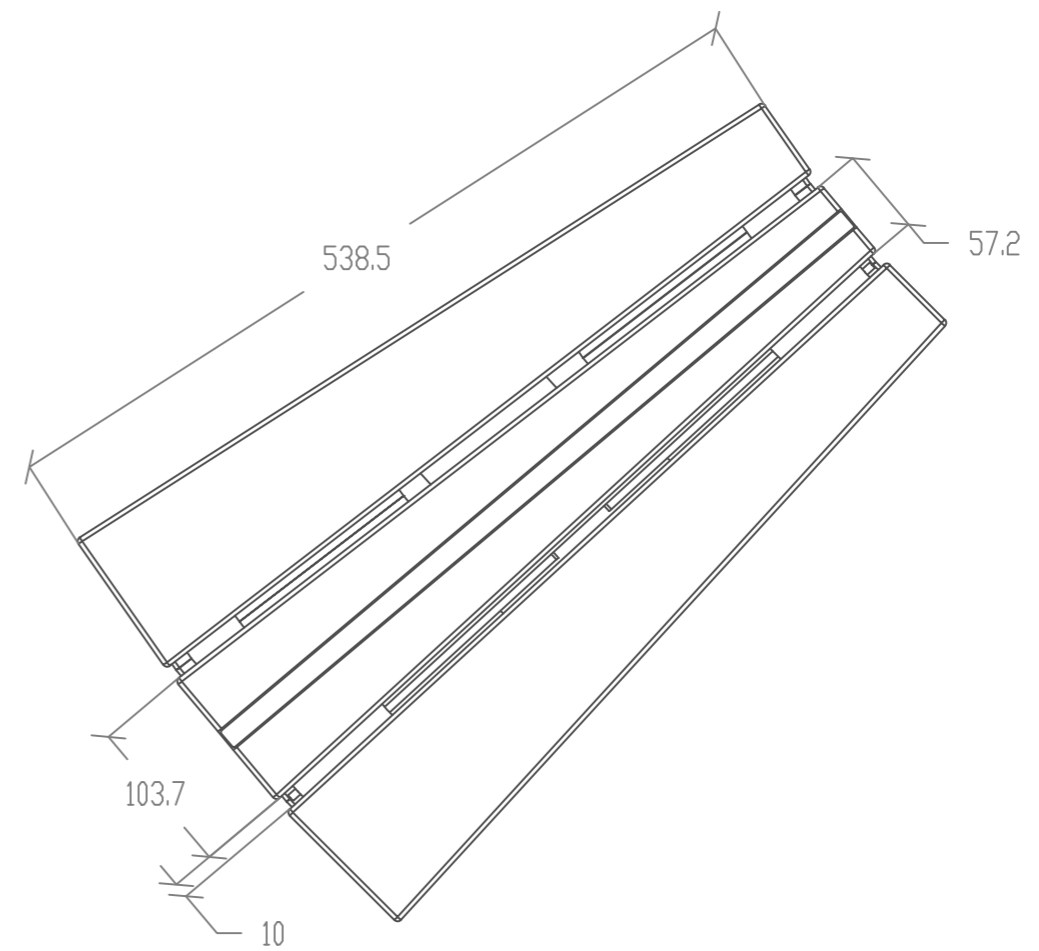

Trækile og markering af verdenshjørne 1:5

Skiltefamilien – overblik

Materiale og lak

Stort set alle dele i skiltefamilien er pulverlakeret aluminium / RAL 3009 HR. Kun fanen øverst med Vestkystens bomærke (V'et) samt bundstykket på det store pegeskilt er i cortenstål. Aluminium anbefales forbehandlet for at sikre god vedhæftning. Bemærk at mål er synlige mål. Se kommende sider for fyldestgørende mål.

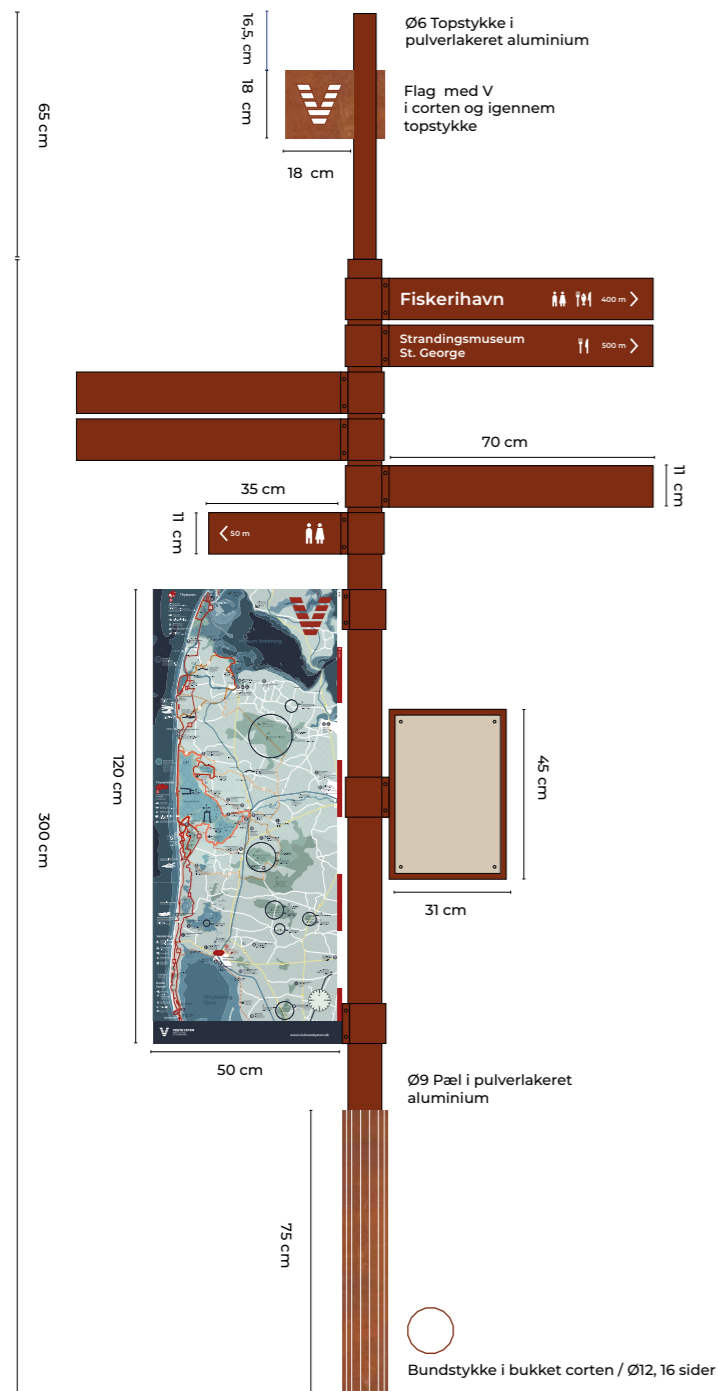

Stort pegeskilt

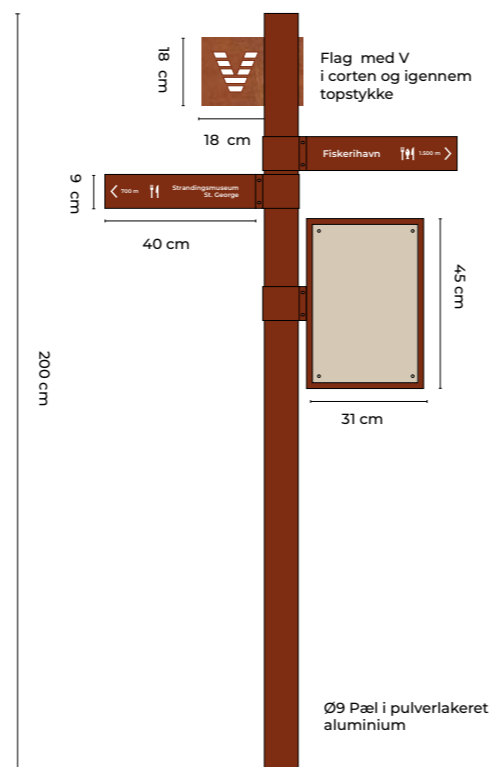

Lille pegeskilt

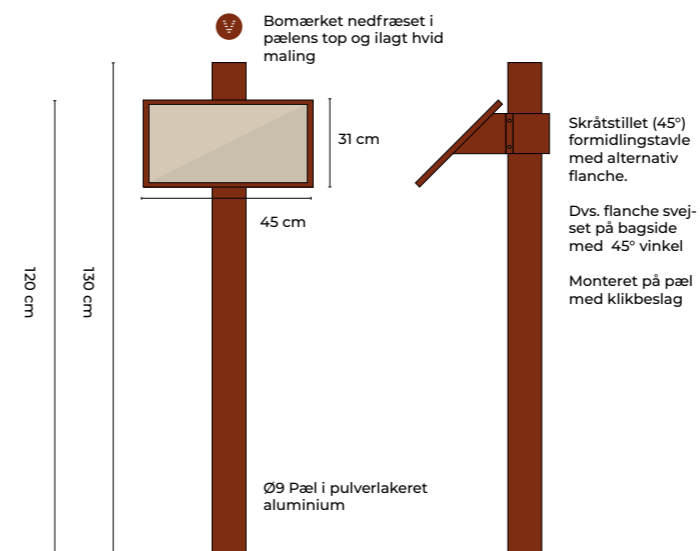

Formidlingsskilt

Skiltedele, pæle

Tegninger viser kun de synlige dele. Dvs. funderingsdele under jorden og statiske dele indeni skiltet indestår producenten for.

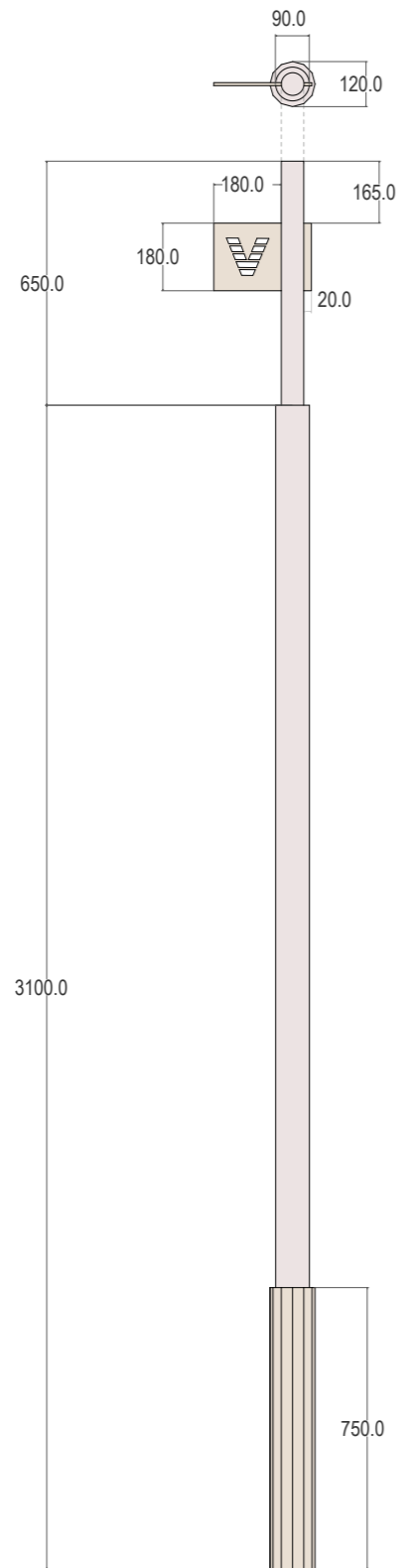

Pæl til stort pegeskilt

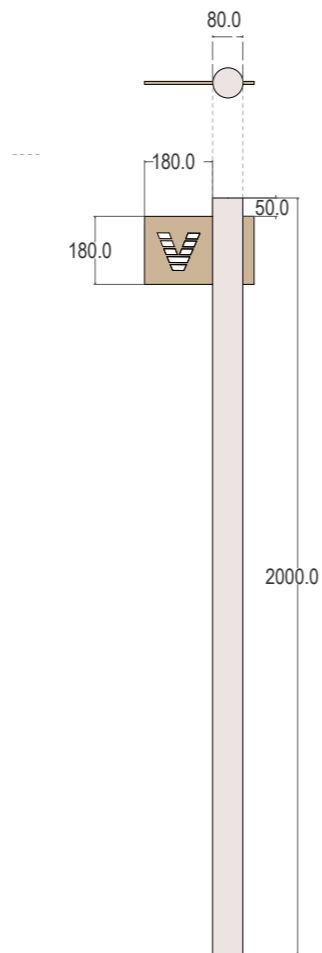

Pæl til lille pegeskilt

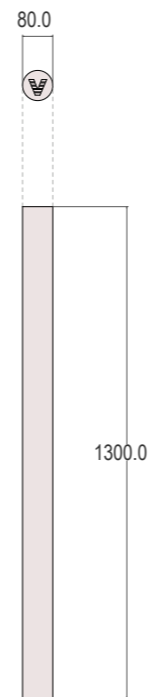

Pæl til formidlingsskilt

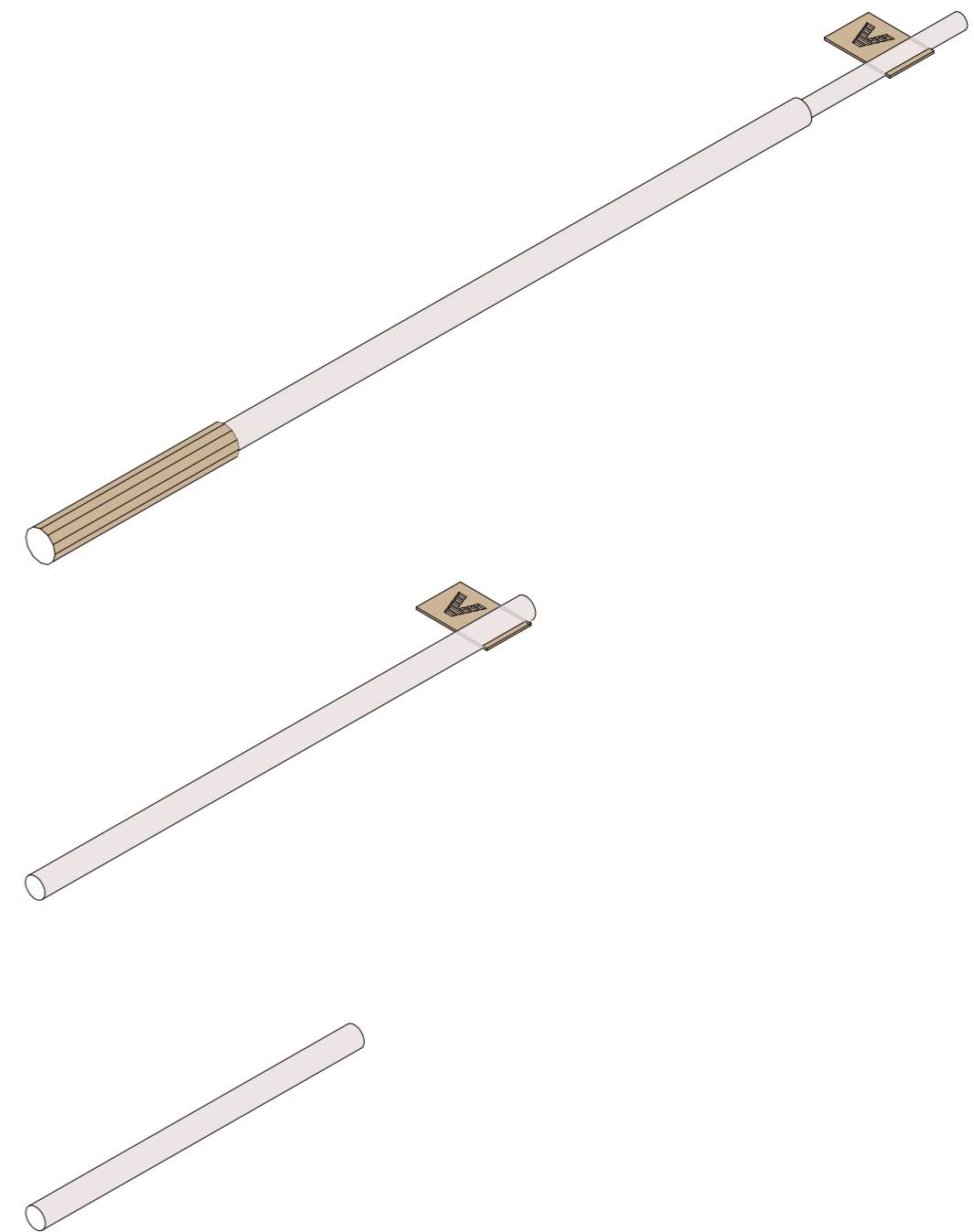

Skiltedele, faner

Bemærk at mål på faner er inkl. del skjult af beslag og med huller til bolte.

Lang fane til stort pegeskilt

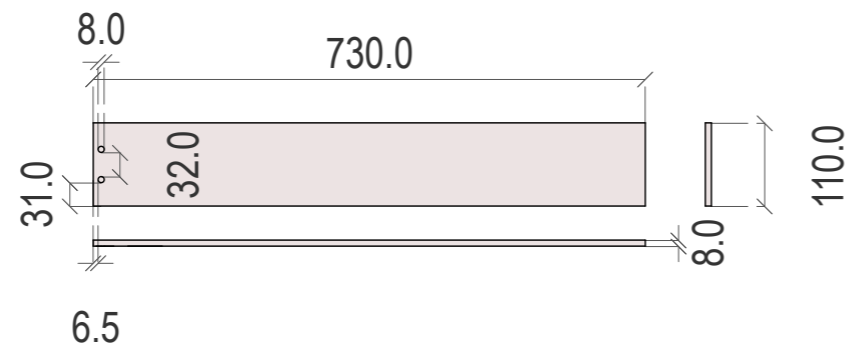

Kort fane til stort pegeskilt

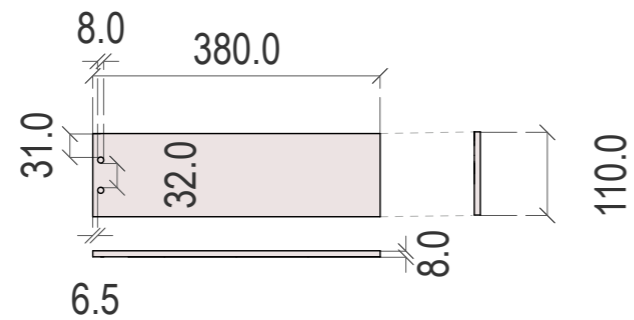

Fane til stort pegeskilt

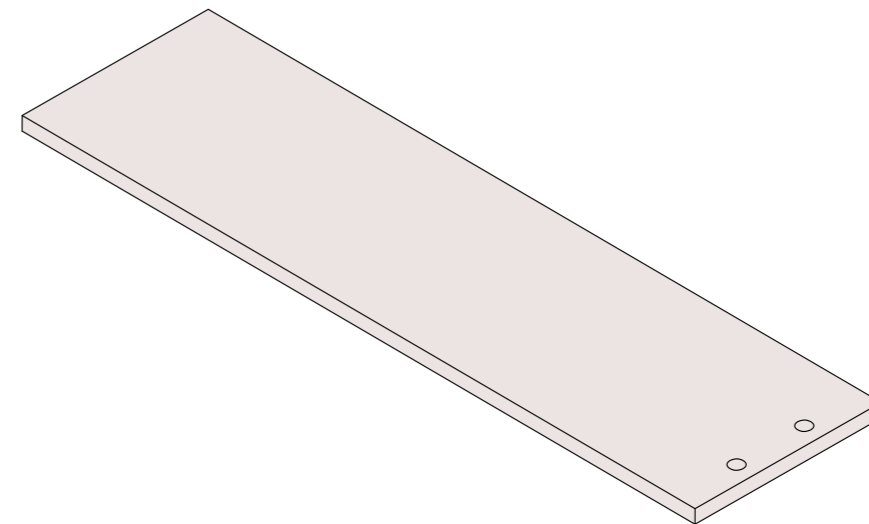
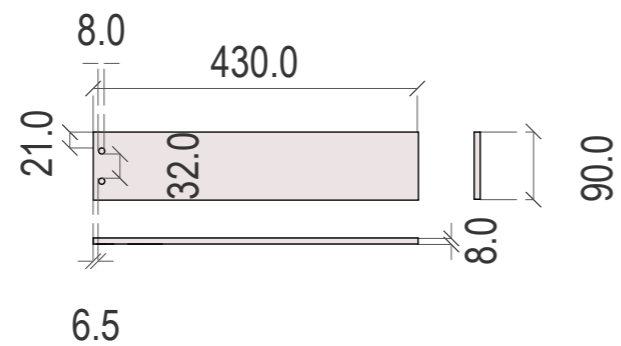

Skiltedele, beslag

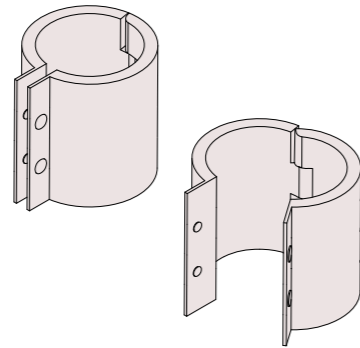

Fingerbeslag til stort pegeskilt

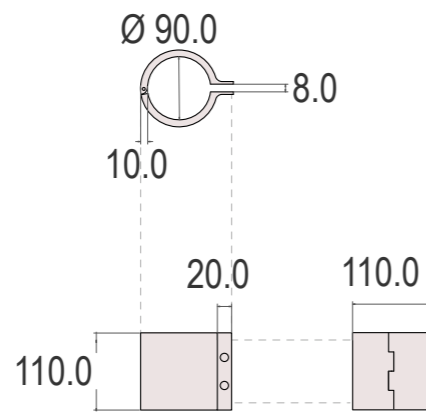

Fingerbeslag til lille pegeskilt og formidlingsskilt

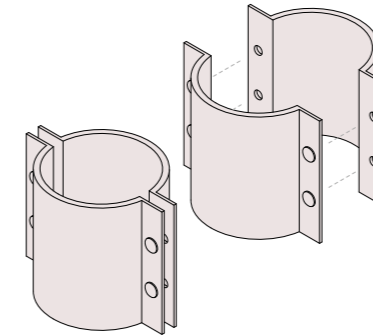
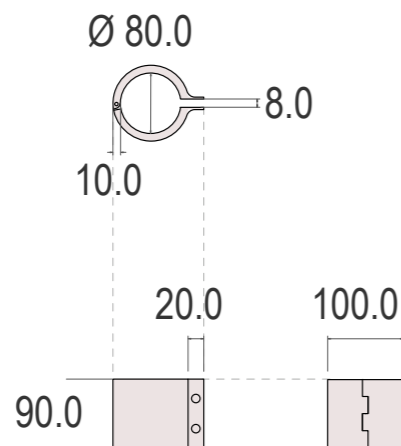

Stort fleksibelt beslag til lygtepæle.

Der ilægges neoprenskiver i beslag for at kompensere for størrelsesforskille og koniske pæle

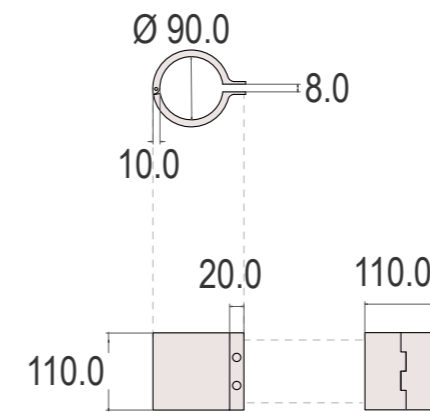

Lille fleksibelt beslag til ræglinger m.m.

Der ilægges neoprenskiver i beslag for at kompensere for størrelsesforskille og koniske pæle

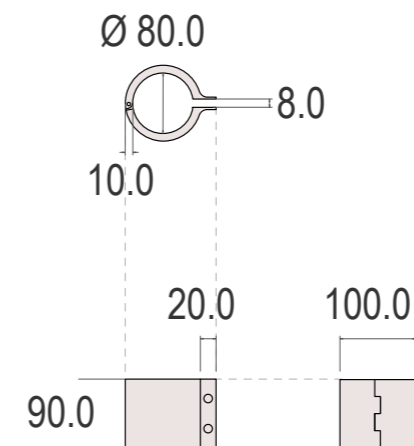



Fingerbeslag, prototype



Skiltedele, kort

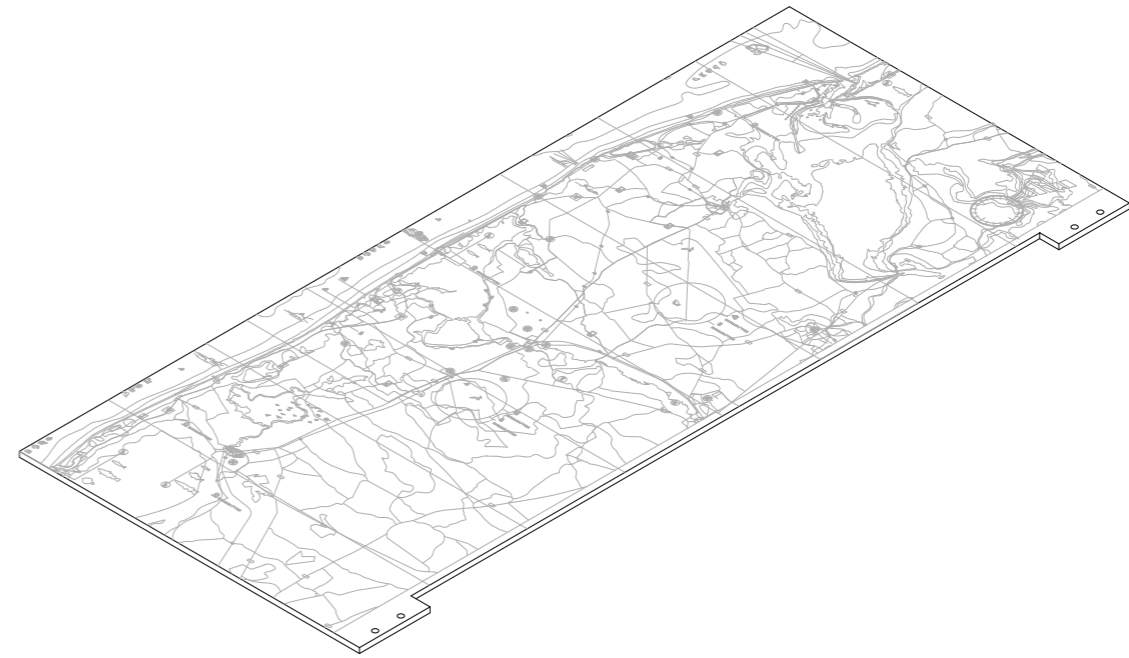
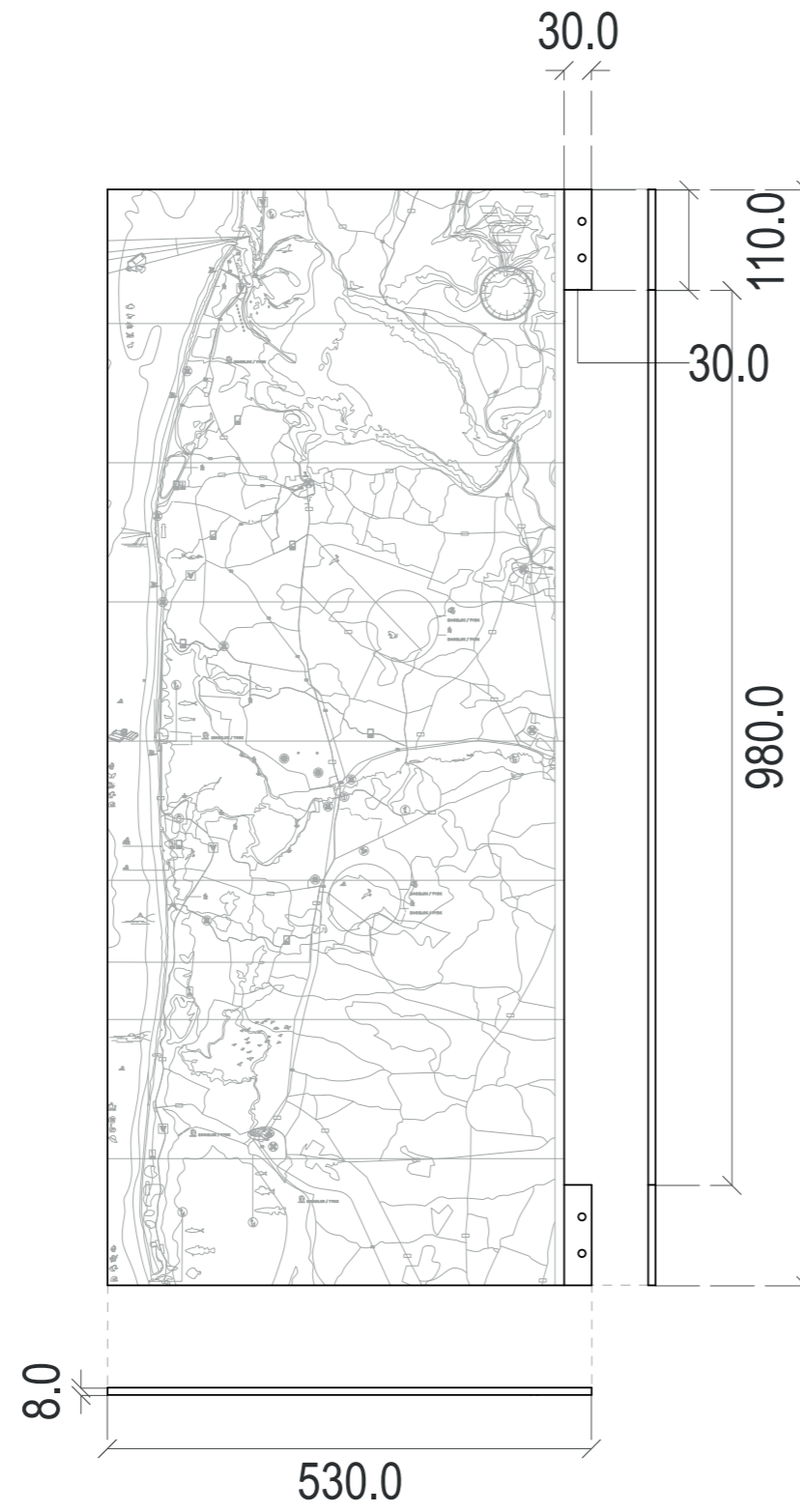

Skilte dele, formidlingstavle dobbelt

Dobbeltsidet
formidlingstavle til
stort og lille pegeskilt,
samt fleksible beslag

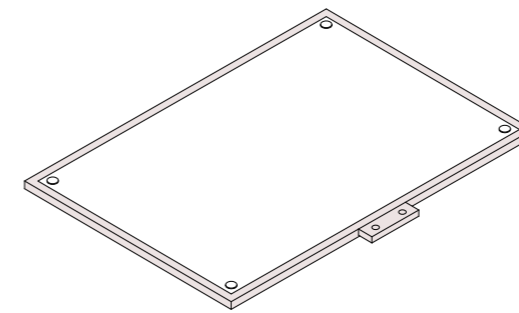
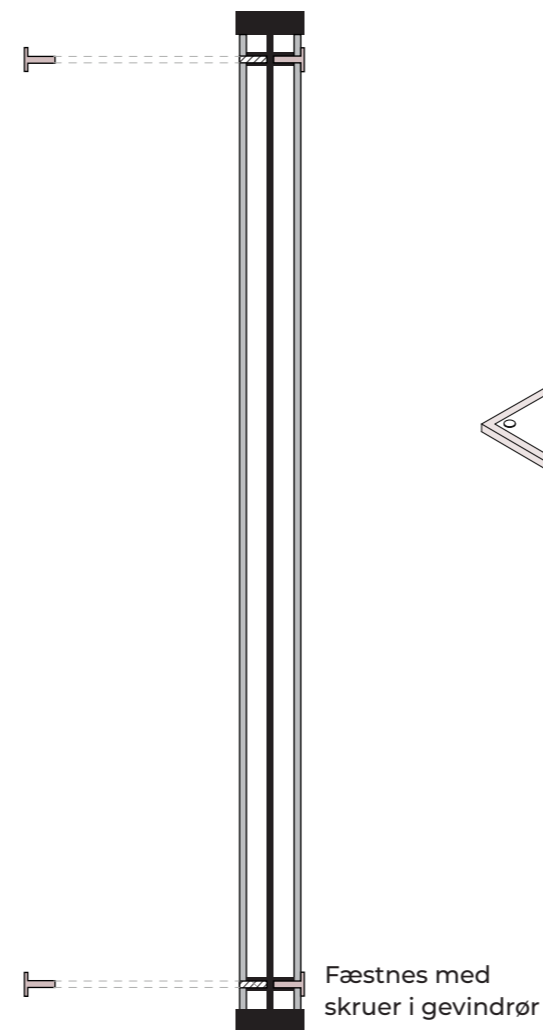
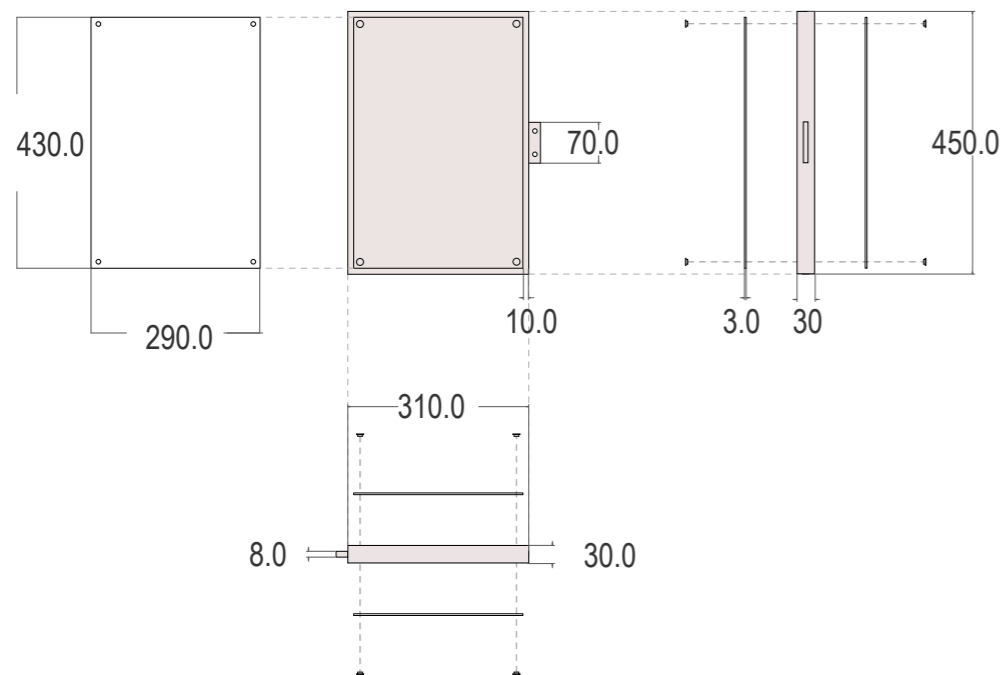

Plade med printet
grafik, fx. plastic, glas
eller aluminium.

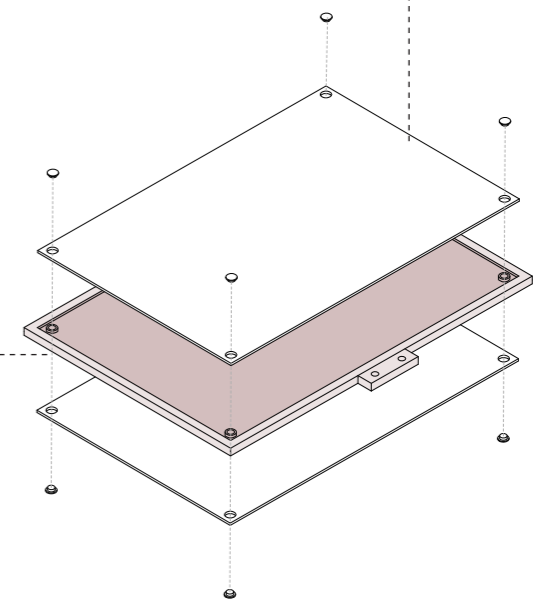

Skilte dele, formidlingstavle skråstillet

Formidlingstavle til
formidlingskilt

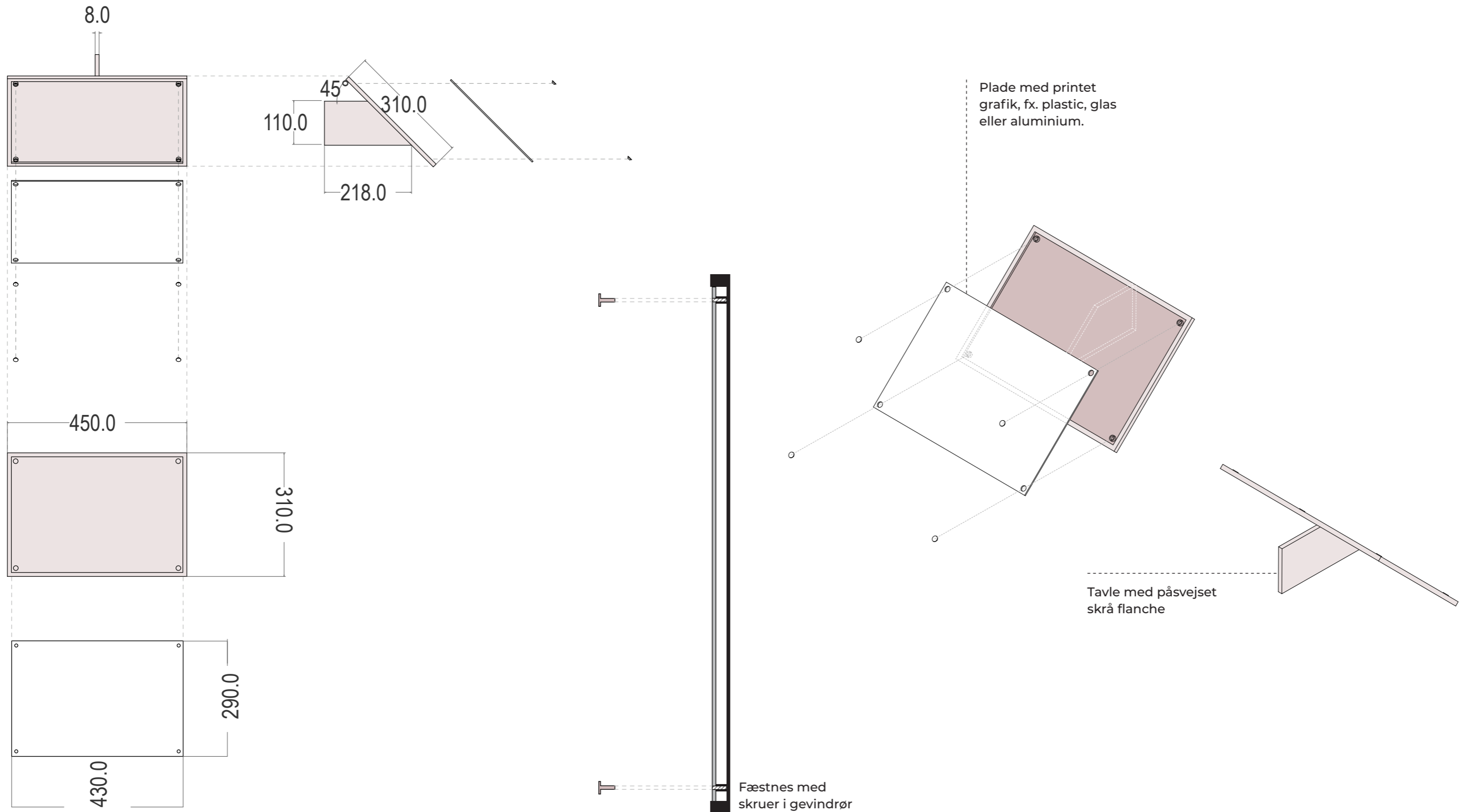

GRAFIK TIL SKILTE OG STEDMARKØR

3.3

2 størrelse faner til de store pegeskilte

Stor fane til stort pegeskilt:

Skjult i beslag
30 mm

700 mm

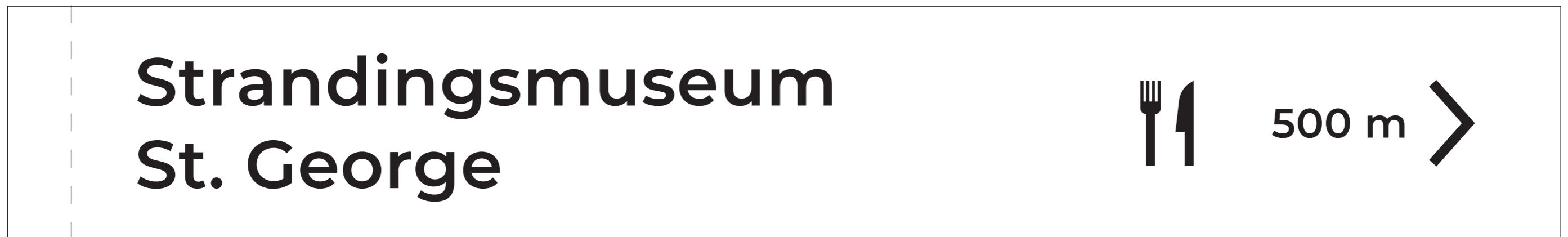

130

Wayfinding på Vestkysten

110 mm

Tekst, ikoner og grafik fræses ned i fanen og ilægges hvid maling.

HUSK, at information på begge sider af fanerne.

Stor fane til stort pegeskilt:

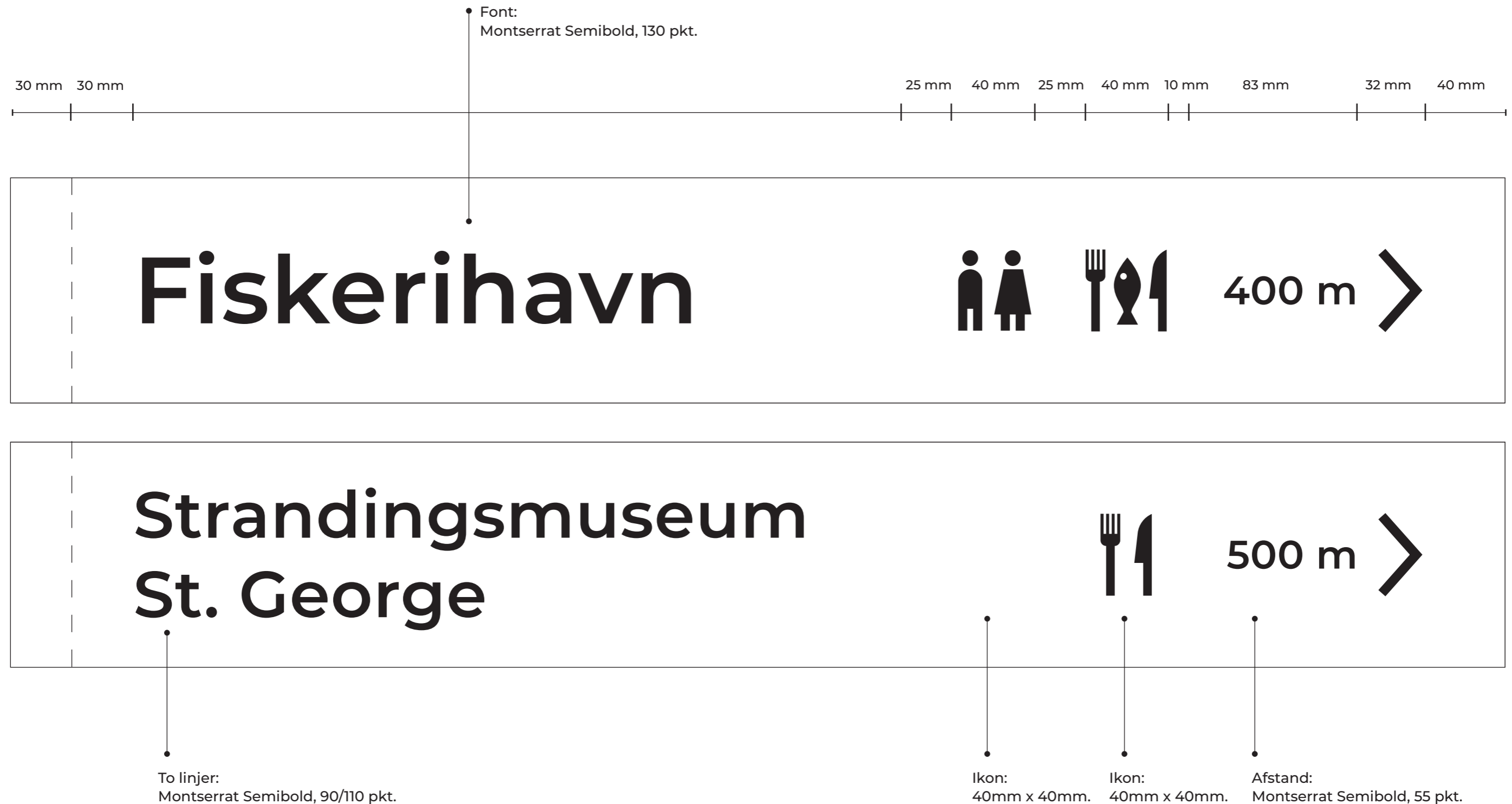

Lille fane til stort pegeskilt:

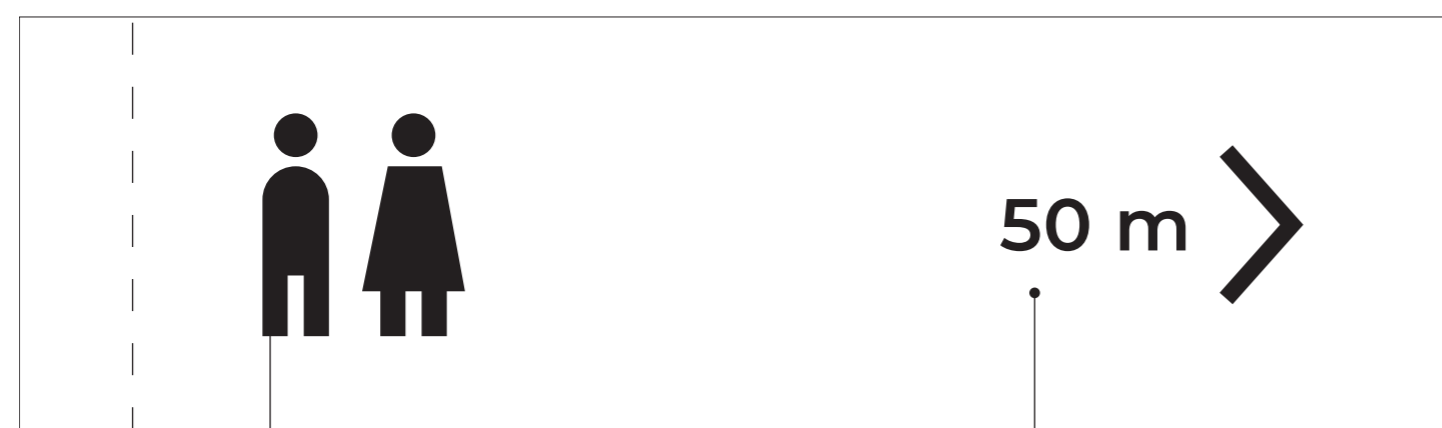

Ikon:
60mm x 60mm.

Afstand:
Montserrat Semibold, 55 pkt.

Tekst, ikoner og grafik fræses ned i fanen og ilægges hvid maling.

HUSK, at information på begge sider af fanerne.

1 størrelse fane til de små pegeskilte

Skjult i beslag
30 mm

400 mm



90 mm

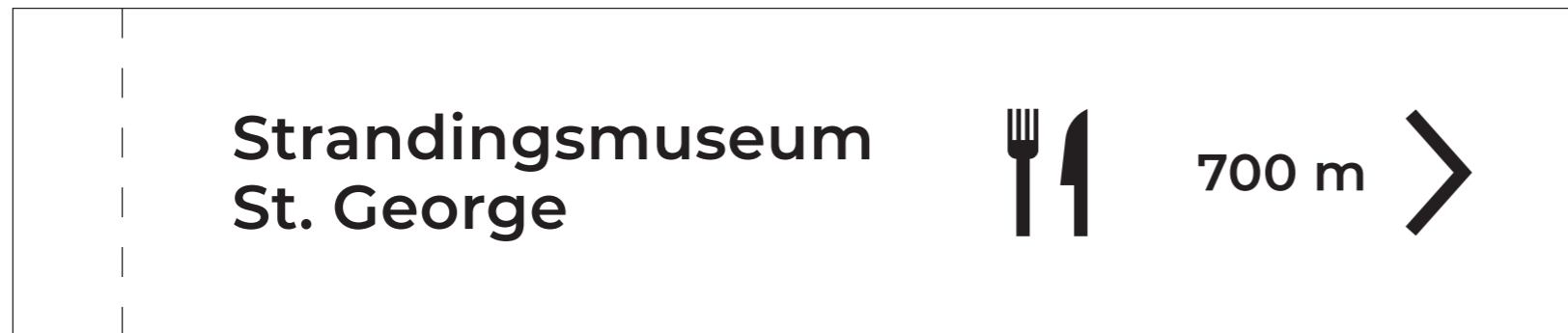

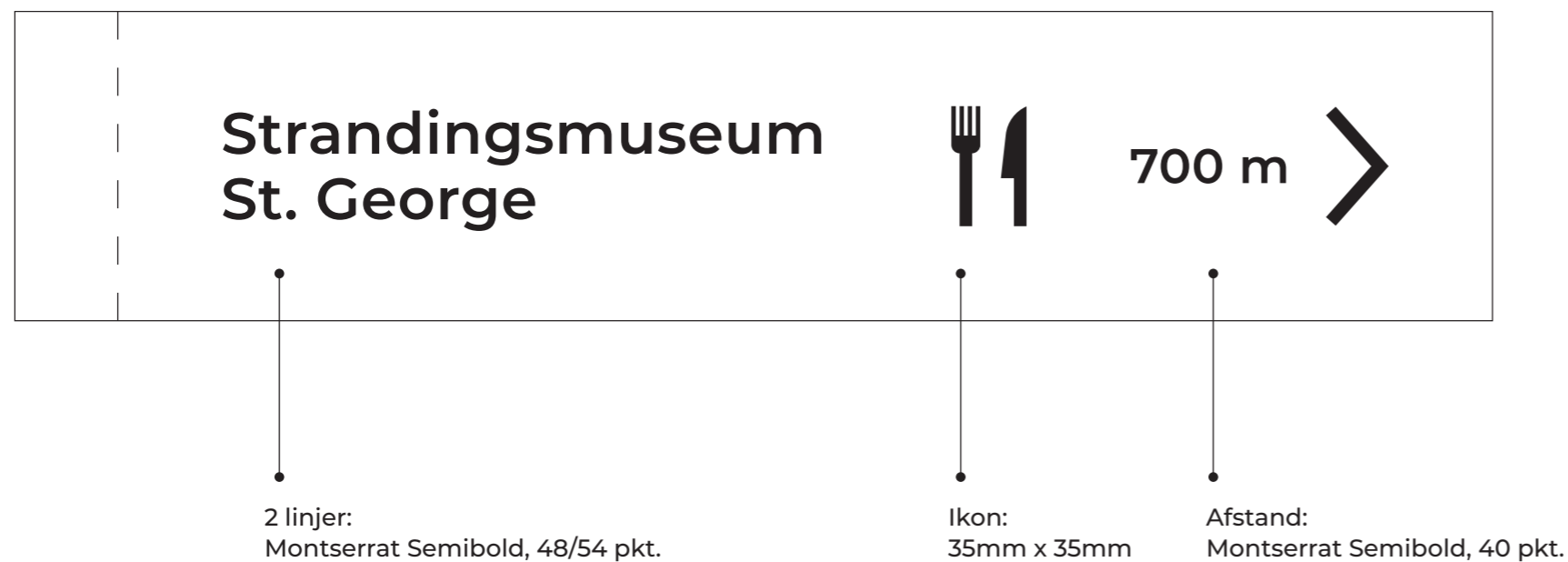
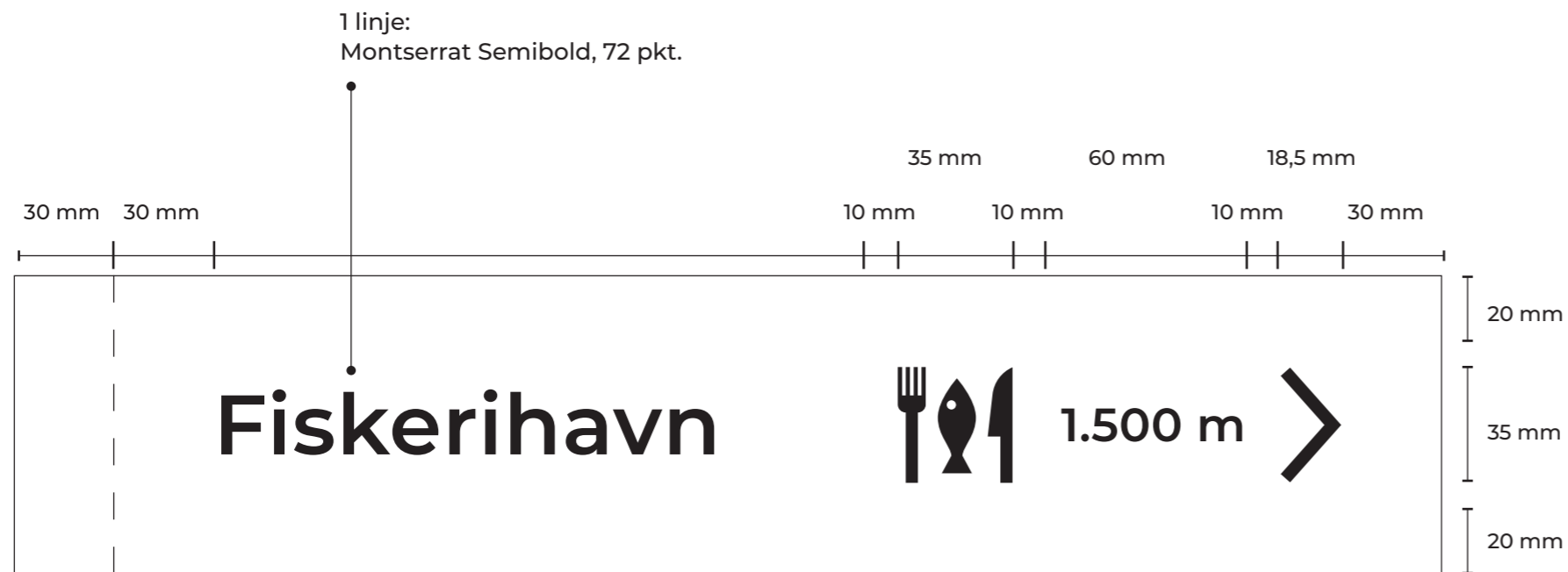

Tekst, ikoner og grafik fræses ned i fanen og ilægges hvid maling.

HUSK, at information på begge sider af fanerne.

Rutemarkørskilte

Skiltet skrues på eksisterende pæle i naturområder.
6 cm fra toppen og 2 cm mellem hvert skilt.

Baggrundsfarve: C25 M87 Y95 K43





Navn:
Montserrat Semibold, 32/34 pkt.

Rute:
Montserrat Regular, 26/34 pkt.



1. Planchen med kort består af tre elementer:
 - 1) Det regionalt kort, der dækker området en time nord og syd fra udgangspunktet,
 - 2) Det lokalt kort, der dækker den by eller det nærområde, man befinder sig i, og
 - 3) Illustration over Vestkystenvejen med placering af kystens stærke feriesteder.
2. Formålet med det regionale kort er at inspirere brugeren til at fortsætte mod oplevelser i oplandet – både på langs og på tværs.
3. Formålet med det lokale kort er at give brugeren et overblik over lokale oplevelser og det geografiske omfang på lokalområdet.
4. Formålet med illustrationen over Vestkystvejen er at give et samlet overblik over hele kyststrækningen, Vestkystvejen samt placeringen af de stærke feriesteder. Herudover henvises der her til den digitale wayfinding.
5. Alle oplevelser formidlet på de regionale og lokale kort udpeges af kommunen i samarbejde med relevante aktører.
6. Alle oplevelser oversættes – så vidt muligt – til engelsk og tysk.
7. Kort på skilte er statiske og i modsætning til lommekort, kan de ikke vendes og drejes sammen med brugeren. Derfor anbefales det, at pladen med kortet afspejler de konkrete omgivelser og stemmer overens med bevægelsesretningen. Dvs. er kortet tegnet med retning mod vest, skal pladen med kortet også vendes mod vest. Dette sikrer den bedste brug og brugeroplevelse.

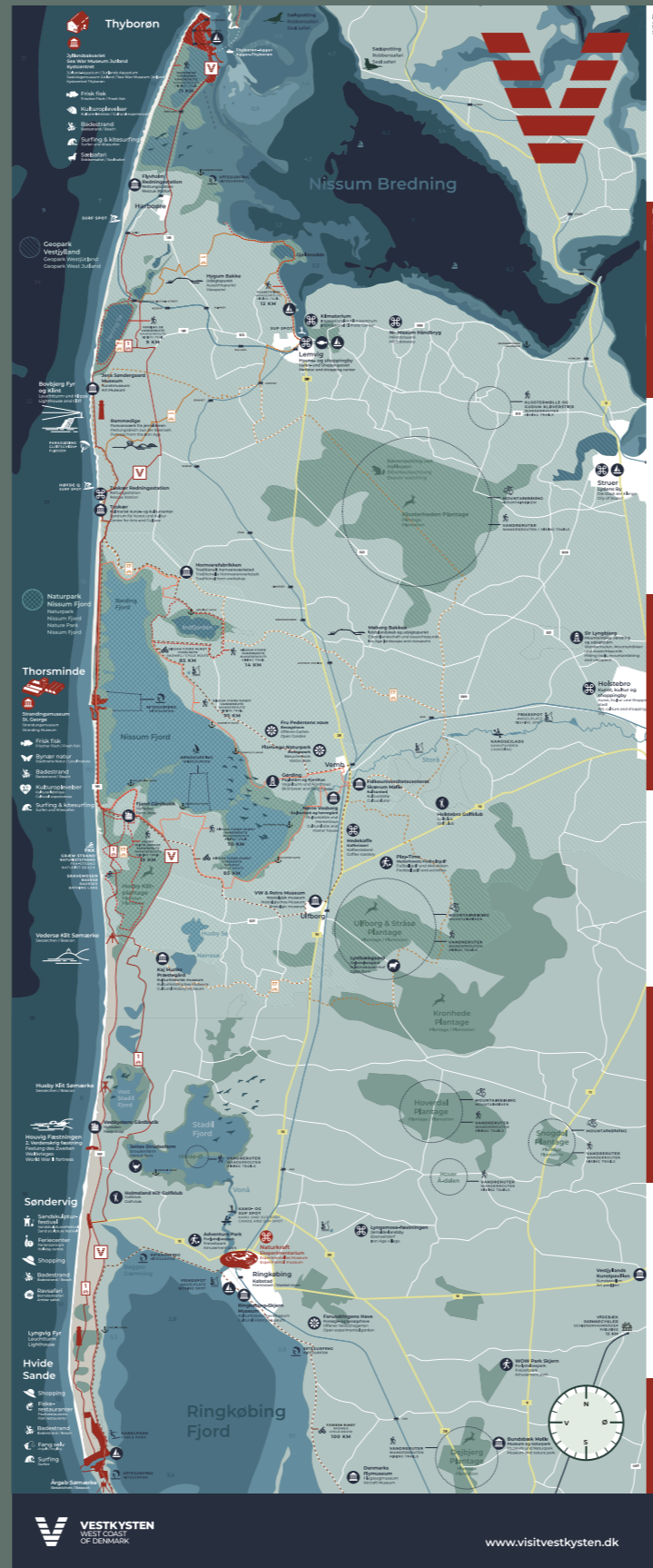

←
1) Det regionale kort
Det regionale kort fremhæver en mindre strækning og aktiverer de særlige naturoplevelser og unikke attraktioner, der kan lokke gæsterne til at bevæge sig på langs- og på tværs - af kysten. Udsnippet svarer til destinationen.

→
2) Det lokale kort
Det lokale kort zoomer ind på den konkrete by eller attraktion og angiver mere præcise placeringer med overblik over skala, oplevelser og faciliteter i nærområdet.



→
3) Vestkystvejen
Oversigtskortet viser hele Vestkystvejen og hele kystlinjen som samlet destination. Det viser bl.a. de stærke feriesteder, som ruten kører igennem samt en beskrivelse af kystens variationer/regioner. Det fysiske kort skal stemme overens med den digitale løsning.

VESTKYSTEN
WEST COAST OF DENMARK

Vestkystvejen binder hele Vestkysten sammen og fører dig forbi kystens smukke byer, de åbne vidder og unikke attraktioner. Vestkystvejen fører dig derhen, hvor Danmark er vild.

Die Straße Vestkystvejen verbindet die gesamte Westküste und führt Sie an den küstennahen hübschen Städten, der offenen Weite und einzigartigen Attraktionen vorbei. Der Vestkystvejen führt Sie dorthin, wo Dänemark wild ist.

The road Vestkystvejen connects the entire west coast and takes you past beautiful coastal cities, the open spaces and unique attractions. Vestkystvejen leads you to Denmark's wilderness.

Her er højt til himlen. Havet, vidderne og vinden bringer os i kontakt med naturen. Her er plads til at strække øjnene og suge den salte luft så langt ned i lungerne, at friheden bliver fysisk og kan smages.

Hier ist der Himmel weit. Das Meer, die Weite und der Wind bringen uns in Verbindung mit der Natur. Hier finden Sie Platz, die Weite zu bewundern und die salzige Luft tief einzusatmen, sodass Sie die Freiheit spüren und schmecken können.

Here the sky is wide. The sea, the expanse and the wind connect us with the nature. Here you can marvel at the open space and take a deep breath of the salty air to feel and taste the freedom.

Find oplevelser på app'en **VESTKYSTEN**
Find experiences on the app VESTKYSTEN
Finde Annehmungen für Aktivitäten in der App VESTKYSTEN

Del dine oplevelser
Teile deine Erlebnisse
Share your experiences

#Vestkysten

Formidlingskilte

På formidlingstavlen kan den enkelte kommune / det enkelte sted implementere egen grafiske identitet. Kun formatet er fastlåst.

Nedenstående eksempel er fra pilotprojektet i Thorsminde, som ønskede at formidlingstavlerne skulle stå i Vestkystens identitet.

Tværfomat til montering på formidlingskilt, rækværk, gelænder m.m.

Slusen er bygget af mursten fra Skærum Teglværk

De første sten blev lagt helt tilbage i 1860'erne. Murstenene kom fra Skærum Teglværk ved Vemb, hvorfra de lokale sejlede dem ad Storå og over fjorden til Thorsminde.

I 1930'erne blev slusen udvidet, og i dag består den af 12 sluseporte.

Slusen blev egentlig bygget for at afvande Nissum Fjord, men det blev opgivet. I dag bliver den brugt til at regulere vandstanden og saltindholdet i fjorden, der opsamler regnvand fra et stort opland. Slusen bliver også brugt som gennemsejling mellem fjord og hav.

Renden fra fjorden ud til havet er fem meter dyb. Men det er den kun, fordi der flere gange om ugen bliver fjernet sand med sandsugeren 'Tønne'.

ENGLISH

The lock is built of brick from Skærum Teglværk

The first bricks were set back in the 1860s. The bricks came from the brickyard Skærum Teglværk near Vemb, from where the locals sailed the bricks on the river Storå and across the fjord to Thorsminde.

In the 1930s the lock was expanded, and today it consists of 12 lock gates.

The lock was originally built to drain Nissum Fjord but that was given up. Today it is used to regulate the water level and the salt content in the fjord, which collects rainwater from a large catchment area. The lock is also used as a passage between fjord and sea.

The canal from the fjord to the sea is five meters deep. But this is only because several times a week the sand sucker 'Tønne' removes sand.

DEUTSCH

Die Schleuse ist aus Ziegeln vom Skærum Teglværk gebaut

Die ersten Steine wurden in den 1860er Jahren gesetzt. Die Ziegel kamen aus Skærum Teglværk in der Nähe von Vemb, von wo aus die Einwohner diese über den Fluss Storå und den Fjord nach Thorsminde brachten.

In den 1930er Jahren wurde die Schleuse erweitert und besteht heutzutage aus 12 Schleusentoren.

Die Schleuse wurde gebaut, um den Nissum Fjord abfließen zu lassen, dies wurde aber aufgegeben. Heutzutage wird sie zum Regulieren des Wasserstandes und des Salzgehaltes des Fjordes verwendet. Die Schleuse wird außerdem auch zum Durchsegeln zwischen Fjord und Meer benutzt.

Der Kanal vom Fjord zum Meer ist fünf Meter tief. Das ist er aber nur, weil mehrere Male die Woche Sand mit dem Sandsauger 'Tønne' entfernt wird.



visitnordvestkysten.dk

Højformat til montering på pegeskiltens master, lygtepæle mm

Bundgarnspælene står til tørre langs fjorden

Det kunne godt ligne starten på et Sankt Hans-bål. Eller skelettet til en tipi. Men de kegleformede samlinger af pæle langs vandkanten på Fugleøen har en helt anden historie.

Det er fiskernes bundgarnspæle, der står til tørre. Pælene må nemlig kun stå i vandet, når de er i brug - og det er de ikke hele året. Derfor skal de på land, hvor de står i kegleformede formationer for at undgå, at de tager skade af at ligge i græsset.

Hvis man går helt tæt på, kan man i øvrigt se initialerne på dem, de tilhører. I dag er en del af dem ikke i brug, men engang var der så mange fjordfiskere, at de samlede en gang om året for at trække lod om fiskepladserne.

ENGLISH

The gillnet poles are left to dry along the fjord

It may look like the base of a Danish mid-summer bonfire or the skeleton of a tipi. But the cone-shaped assemblages of poles along the water edge on the island Fugleøen are a completely different story.

It is the fishermen's gillnet poles that stand there to dry. The poles may only be in the water when they are in use - and that is not the case all year round. Therefore, they have to be on land, where they stand in cone-shaped formations to prevent them being damaged by lying in the grass.

If you take a closer look, you can also tell from the initials who they belong to. Nowadays, a part of them is not in use but there were once so many fishermen, that they gathered once a year to draw lots for the fishing grounds.

DEUTSCH

Die Stellnetzpfähle stehen zum Trocknen entlang des Fjords

Es konnte dem Beginn eines dänischen Sankt Hans Lagerfeuers ähneln. Oder einem Skelett für ein Tipi. Aber die kegelförmigen Sammlungen der Pfähle entlang der Wasserkante auf der Fugleøen (Vogelinsel) haben eine ganz andere Geschichte.

Dies sind die Stellnetzpfähle der Fischer, die dort zum Trocknen stehen. Die Pfähle dürfen nämlich nur im Wasser stehen, wenn sie benutzt werden - und das werden sie nicht das ganze Jahr lang. Daher müssen diese an Land, wo sie dann in kegelförmigen Formationen stehen, damit sie nicht durch das Liegen im Gras beschädigt werden.

Wenn man nah rangeht, dann kann man außerdem an den Initialen sehen, zu wem sie gehören. Heutzutage ist ein Teil von ihnen nicht mehr in Benutzung, aber es waren einmal so viele Fjordfischer, dass sie sich einmal im Jahr versammelt haben, um die Fischgründe auszulosen.



visitnordvestkysten.dk

290 mm

430 mm

290 mm

Kompasnål på Stedmarkør

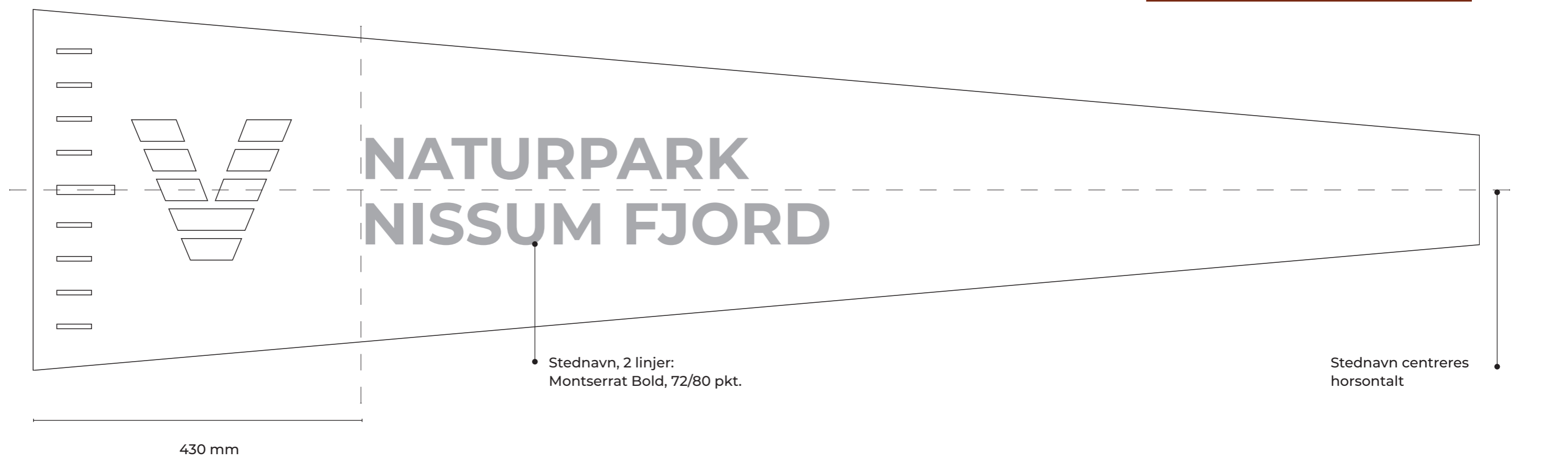
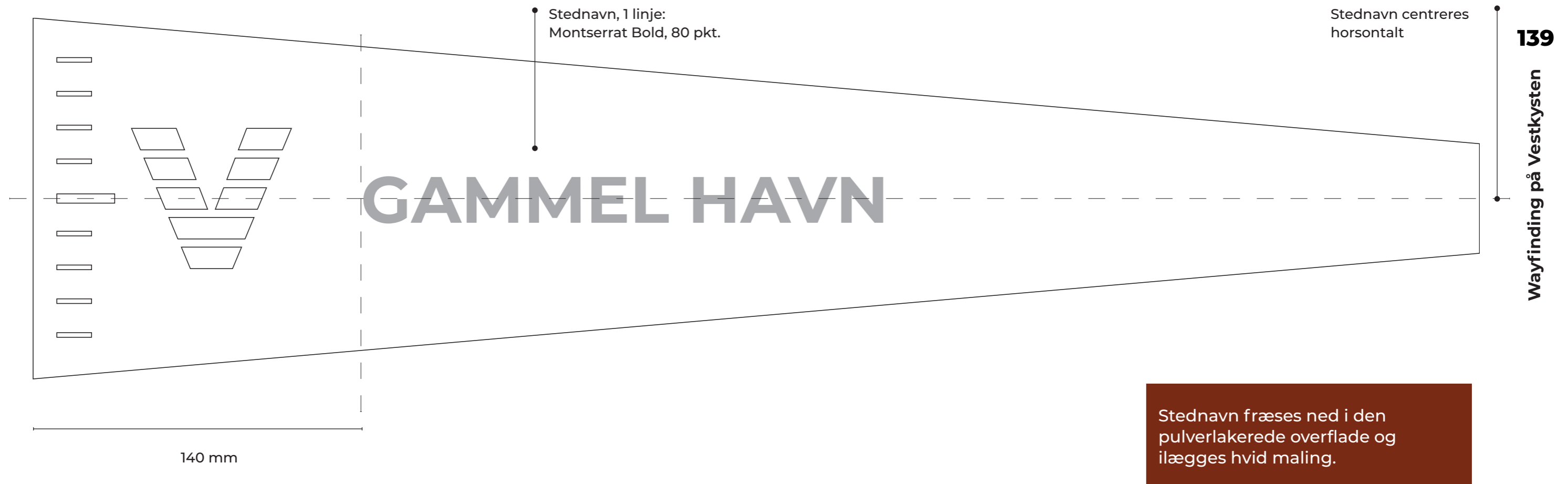

MONTERING

3.3

Fundament og montering

De fysiske elementer samles efter anvisning fra leverandøren. Bestilles elementerne gennem G9, fremsendes en samle- og monteringsvejledning for hvert enkelt element.

De fysiske elementer, skilte som byrumsinventar etableres i forskellige by- og naturmiljøer og i forskellige underlag/jordbunde. Det er bestillers opgave, at sikre geoteknisk undersøgelse, der kan danne grundlag for dimensionering af fundament.

Dimensionering af fundament er leverandørens ansvar.

Vælger bestiller at udbyde opgaven til anden leverandør, er det den pågældende leverandørs opgave at udarbejde og fremsende en fyldestgørende monterings- og samlevejledning. Det vil gælde byrumsinventar som skilte i wayfindingfamilien.

Principper for placering af de enkelte elementer på den enkelte lokalitet beskrives i nærværende manual, se kapitel placeringsguide side 78-89.

Guidelines til forberedelse af placeringen beskrives i Guide til Implementering s. 75-76.

Samlevejledning - princip for Stedmarkøren

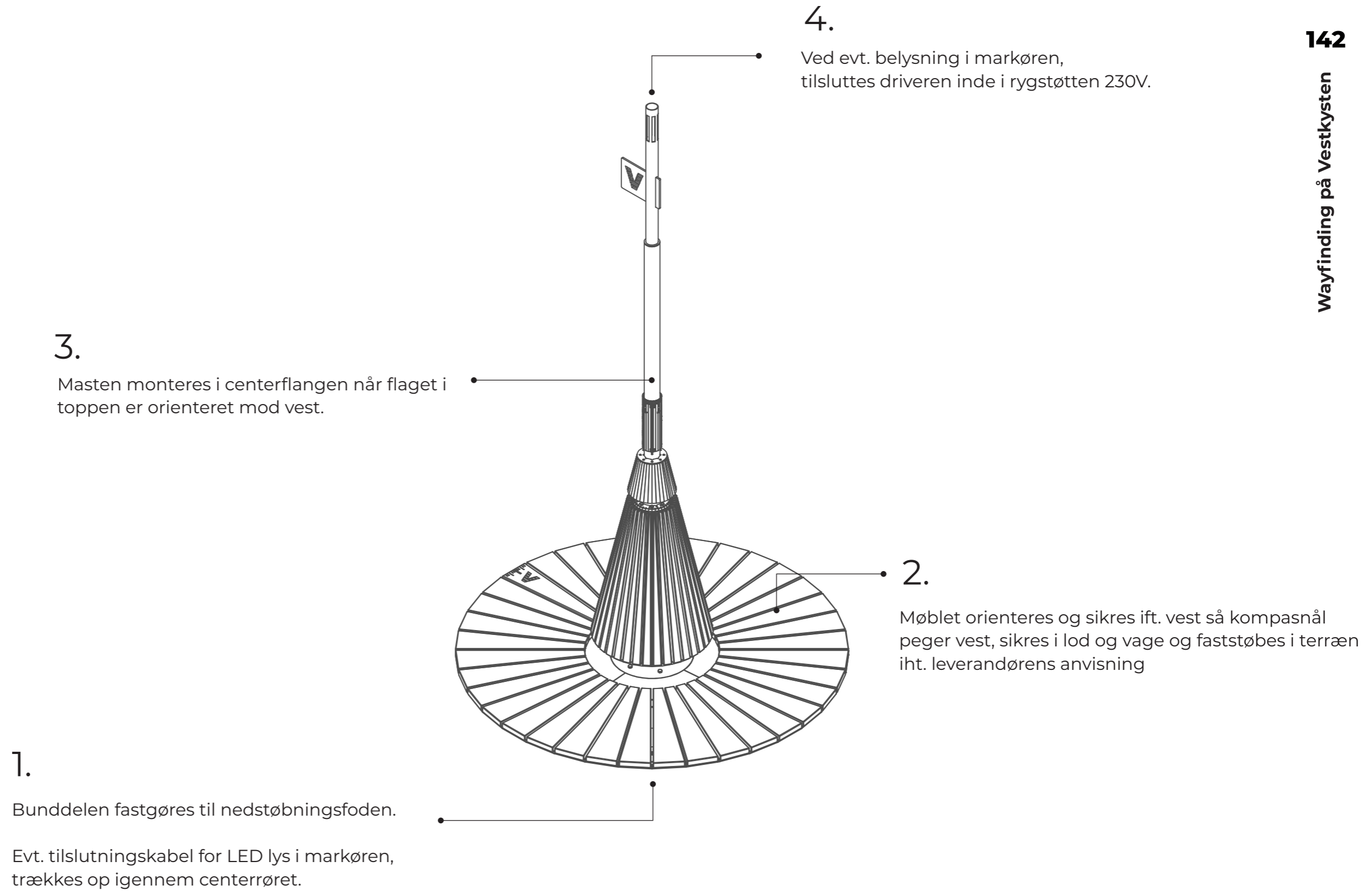

Samlevejledning - princip for pegeskilte

- V-logo peger altid mod vest.
- Pegestolpe leveres med en foliestrimmel med indikatorer på placering af faner, kort og formidlingstavle, som skal sikre præcis placering.
NB! Foliestrimlen skal efterfølgende kasseres.
- Rækkefølgen på de store faner er således, at attraktionen der er tættest på placeres i toppen og derefter den næst tætteste attraktion osv.
- Den lille fane med toiletikon placeres altid nederst.
- Max 6 faner på pegeskiltet

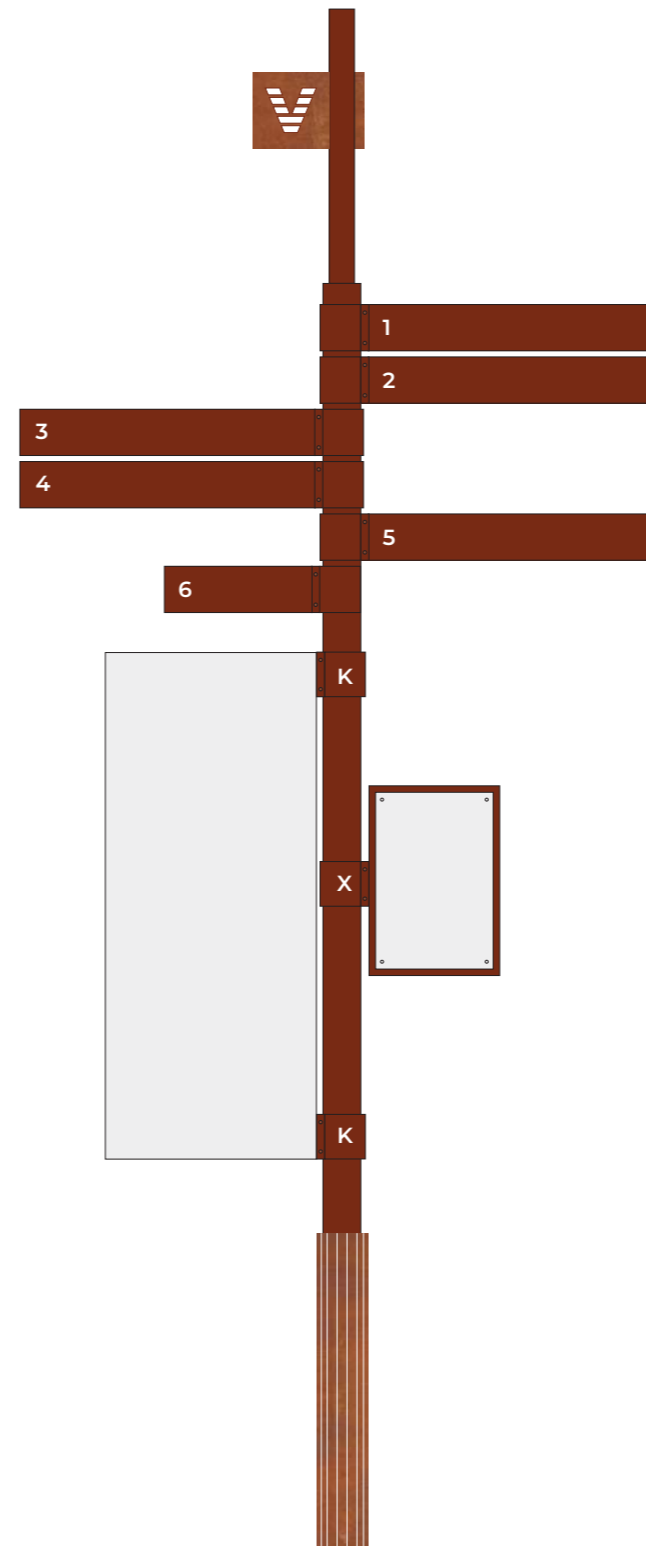

Foliestrimmel med indikatorer på placering af faner, kort og formidlingstavle

1
2
3
4
5
6
K
X
K

Montering af kort på pegeskilt

Kort på skilte er statiske og imodsætning til lommekort, kan de ikke vendes og drejes sammen med brugeren. Derfor anbefales det, at pladen med kortet afspejler de konkrete omgivelser og stemmer overens med bevægelsesretningen. Dvs. er kortet tegnet med retning mod vest, skal pladen med kortet også vendes mod vest. Dette sikrer den bedste brug og brugeroplevelse.

